

# Рекомендации по установке отопителя Гидроник- В4WS на автомобиль: Hyundai Accent

Генеральное представительство  
Eberspaecher в России  
ЗАО «ОТЕМ»  
Телефон  
(495) 645-59-79  
Факс  
(495) 647-13-24  
[www.otem.ru](http://www.otem.ru)

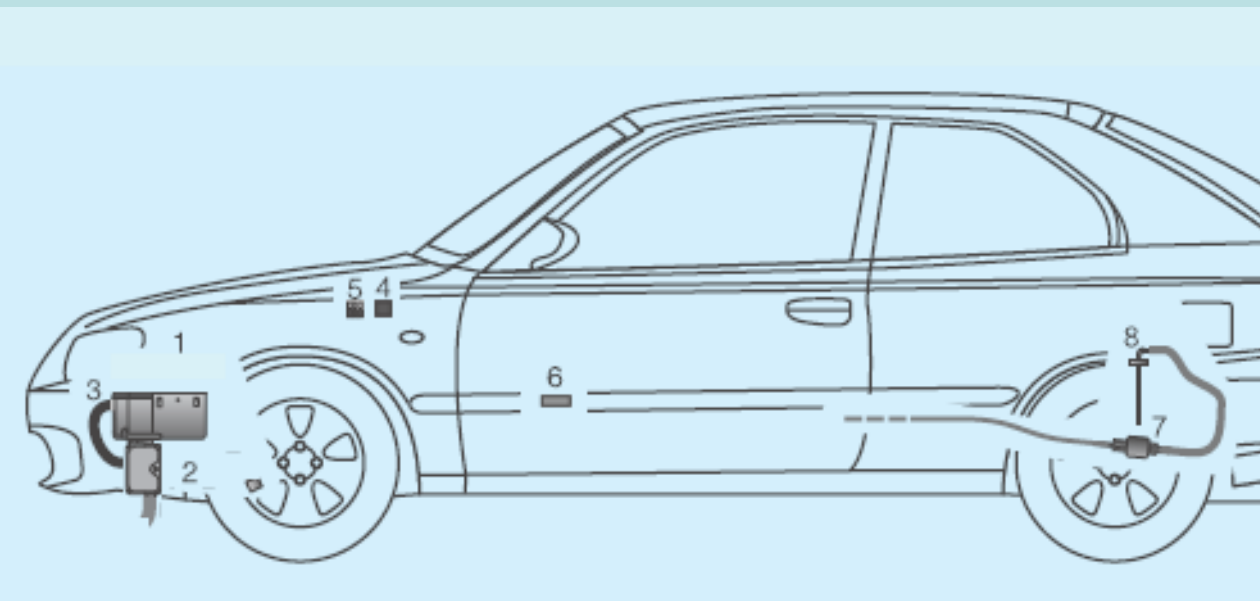

1. Отопитель
2. Глушитель
3. Забор воздуха
4. Предохранители с реле
5. Жидкостной насос
6. Мини-таймер
7. Дозировочный насос
8. Топливо заборник

# Перечень комплекта отопителя для установки

1. № 20 1866 05 00 00 - Гидроник В4WS-12v с универсальным монтажным комплектом.
2. № 22 1000 32 35 00- Мини таймер.

## Рекомендуются следующие требования монтажа

- Данные требования к монтажу отопителя действительны для автомобиля Hyundai Accent

В зависимости от исполнения автомобиля могут выявиться отклонения от данных рекомендаций к установке.

Установщику необходимо проверить комплектацию узлов автомобиля перед установкой и при необходимости учесть отклонения по отношению к данным рекомендациям монтажа.

В дополнение к данным рекомендациям монтажа следует соблюдать инструкцию по монтажу отопителя № 20 1862 90 99 15 RU от 07.2006г.

# Место установки отопителя



Просверлить три технологических отверстия  $\varnothing 9$  используя кронштейн отопителя в качестве шаблона и установить расклепываемые втулки с резьбой м 6



Просверлить технологическое отверстие для двух жидкостных шлангов  $\varnothing 33$ мм и изолировать кромку отверстия резиновой прокладкой

# Место установки отопителя

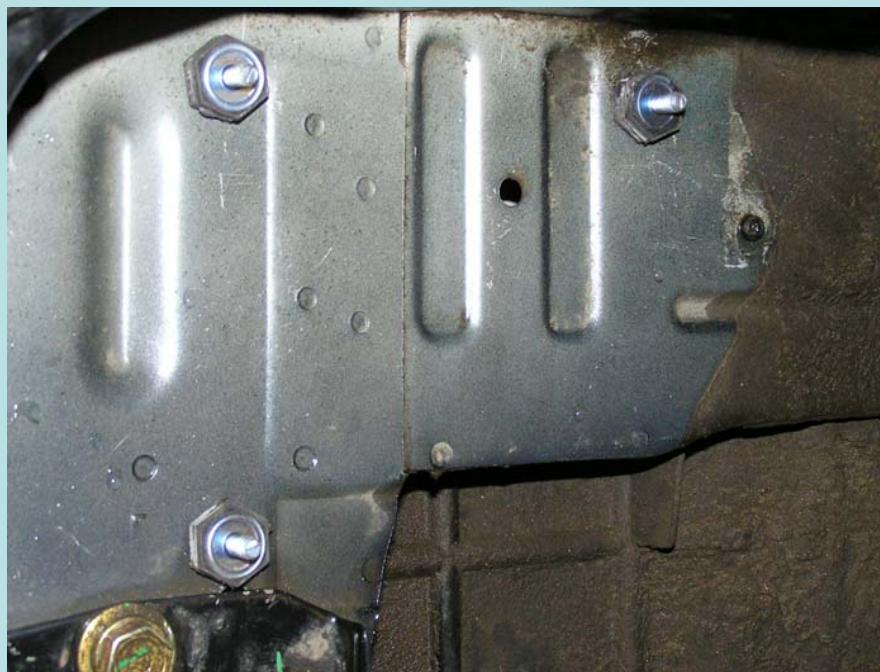

**Закрепить крепежные элементы кронштейна отопителя, резино-металлические опоры и установить кронштейн отопителя**



# Подключение жидкостного контура отопителя

Подключить отопительный прибор и водяной насос к шлангу подачи охлаждающей жидкости от двигателя автомобиля к теплообменнику.

Разрезать шланг подачи охлаждающей жидкости от двигателя автомобиля к теплообменнику.

Подключить отопительный прибор и водяной насос через соединительные элементы и водяные шланги к шлангу подачи охлаждающей жидкости.

Проложить один водяной шланг от напорного патрубка водяного насоса к впускному патрубку отопительного прибора и подключить его.

## Характеристики нагрева

При включенном отопительном приборе тепловая энергия подводится к автомобильному теплообменнику и двигателю автомобиля. После нагрева охлаждающей жидкости до 30 °С – в зависимости от выбранной настройки вентилятора – вентилятор двигателя включается и тепло подается также и в салон.

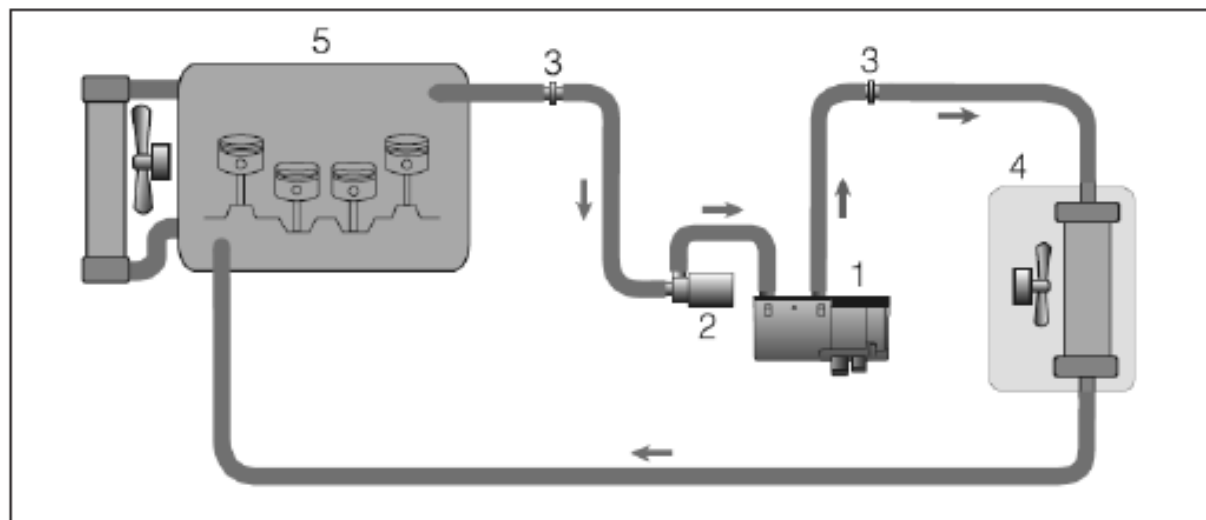

- ① Отопительный прибор
- ② Водяной насос
- ③ Соединительный элемент
- ④ Теплообменник
- ⑤ Двигатель автомобиля

# Замена патрубка

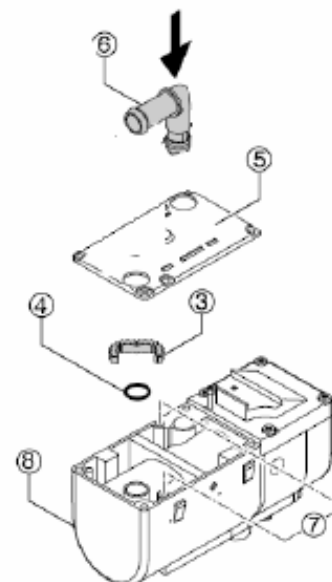
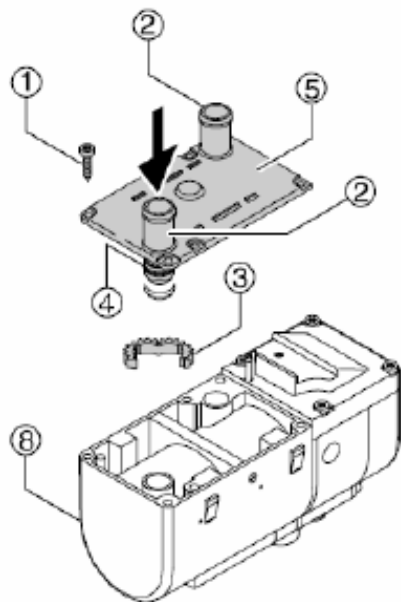

- ① Крепежные болты
- ② Прямой патрубок
- ③ Зубчатое кольцо
- ④ Уплотнительное кольцо

- ⑤ Крышка
- ⑥ Изогнутый патрубок
- ⑦ Отверстия
- ⑧ Отопительный прибор

# Подключение жидкостного контура отопителя



Замена входного патрубка отопителя



Установка жидкостного насоса



Установка отопителя и закрепление жидкостных шлангов



Прокладка жидкостных шлангов

# Подача топлива



Демонтировать монтажную крышку бака под задним сидением. Извлечь топливный насос. Просверлить отверстие 8 мм во фланце топливного насоса под топливо заборник и закрепить его. Установить дозирующий насос отопителя под углом 15 градусов и закрепить его. Проложить всасывающий трубопровод, топливную трубку 4x1 от топливо заборника к дозирующему насосу и подсоединить соединительными шлангами 3,5x3. Проложить напорный трубопровод вместе с кабельным жгутом от дозирующего насоса вдоль топливо проводов автомобиля к отопителю.

**Внимание!**

**Все без исключения шланговые соединения закрепить хомутами.  
При прокладке топливо провода обязательно обращайтесь внимание  
На достаточное расстояние до горячих деталей автомобиля**



## Установка глушителя и воздуховода забора воздуха отопителя



Закрепить встык к патрубку отопителя глушитель



Сделать технологическое отверстие для выхлопа отопителя

# Электрика

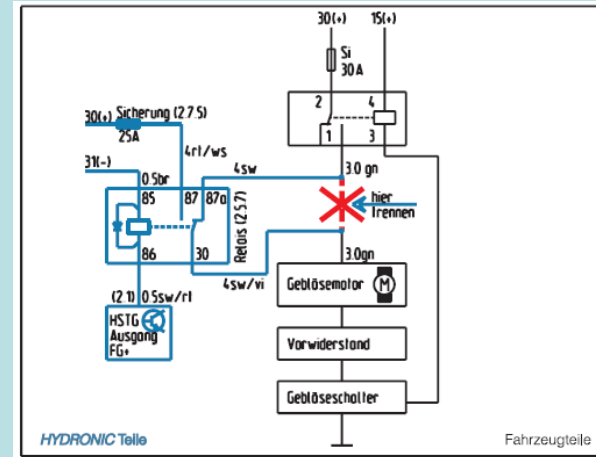
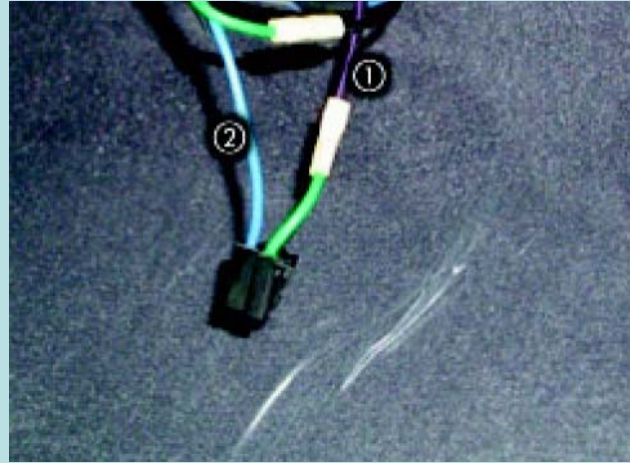

Перед началом работ отключить аккумуляторную батарею автомобиля. Проложить и подключить электро жгут отопителя. Закрепить держатель предохранителей, реле вентилятора. Вставить реле управления вентилятора . Проложить кабельный жгут управления и включения вентилятора вдоль штатного жгута автомобиля в салон и подключить их через разъемы к мини-таймеру и к силовому проводу вентилятора отопителя автомобиля провод- зеленого цвета №1. Подключить плюсовой и минусовой провод жгута отопителя к аккумуляторной батарее автомобиля.

## Внимание!

При прокладке кабельных жгутов обязательно обращайте внимание на достаточное расстояние до горячих деталей автомобиля.

# Окончание монтажа



**Подсоединить аккумуляторную батарею автомобиля. Установить все демонтированные детали. Проверить, хорошо ли установлены и закреплены все провода, хомуты, электрические соединения. Удалить воздух из системы жидкостного охлаждения и проверить герметичность всех соединений. Рекомендуется полное соблюдение всех указаний изготовителя автомобиля при заполнении системы жидкостного отопления и удаления воздуха из нее. Закрепить все свободно лежащие провода фиксирующими лентами. Соблюдайте инструкции и правила техники безопасности, содержащиеся в техническом описании.**



# Отопитель HYDRONIC B4WS с универсальным монтажным комплектом

