

Zusatzheizung *Thermo Top C* e1 00 0002

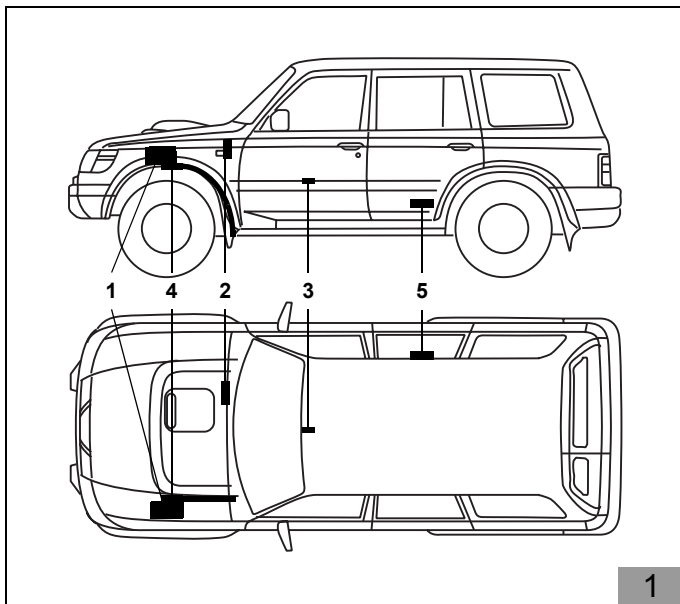

Einbauanleitung

NISSAN Patrol (Y61)

3.0 Diesel

ab Modelljahr 2000

gültig nur für Linkslenker

Gültigkeit siehe Seite 2

Legende zu Abbildung 1

- 1 Heizgerät *Thermo Top C*
- 2 Flachsicherungshalter und Gebläserelais
- 3 Vorwähluhr
- 4 Abgasschalldämpfer
- 5 Dosierpumpe



ACHTUNG!

Warnung vor Gefahr:

Das unsachgemäße Einbauen oder Reparieren von Webasto Heiz- und Kühlsystemen kann Feuer verursachen oder zum Austritt von tödlichem Kohlenmonoxid führen. Dadurch können schwere oder tödliche Verletzungen hervorgerufen werden.

Für den Einbau und die Reparatur von Webasto Heiz- und Kühlsystemen bedarf es eines speziellen Firmentrainings, technischer Dokumentation, Spezialwerkzeuge und einer Spezialausrüstung.

Versuchen Sie **NIEMALS**, Webasto Heiz- oder Kühlsysteme einzubauen oder zu reparieren, wenn Sie das Firmentraining nicht erfolgreich abgeschlossen und dabei die notwendigen technischen Fähigkeiten erworben haben und die für einen sachgerechten Einbau und Reparatur nötigen technischen Dokumentationen, Werkzeuge und Ausrüstungen nicht zur Verfügung stehen.

Befolgen Sie **IMMER** alle Webasto Einbau- und Reparaturanleitungen, und beachten Sie alle Warnhinweise.

Webasto übernimmt keine Haftung für Mängel und Schäden, die auf einen Einbau durch ungeschultes Personal zurückzuführen sind.

Inhaltsverzeichnis

Gültigkeit	2
Heizgerät / Einbaukit	3
Vorwort	3
Spezialwerkzeug	3
Allgemeine Hinweise	3
Vorarbeiten	4
Einbauort Heizgerät	4
Flachsicherungshalter und Gebläserelais	5
Gebläseansteuerung	7
Vorwahluhr und Option Sommer-/Winterschalter	9
Einbau Heizgerät	10
Wassereinbindung	13
Brennstoffeinbindung	15
Abgasanlage	17
Abschließende Arbeiten	18
Bedienungshinweise für den Endkunden	19

Gültigkeit

Hersteller	Handelsbezeichnung	Typ	EG-BE-Nr.
NISSAN	Patrol GR	Y61	e6*95/54*0051*...

Motorkennbuchstabe	Motorart	Leistung in KW	Hubraum in cm ³
ZD30	Diesel	116	2953
ZD30	Diesel	118	2953

HINWEIS

Fahrzeugtypen, Motortypen und Ausstattungsvarianten, die nicht in dieser Einbauanleitung aufgeführt sind, wurden nicht geprüft.

Ein Einbau nach dieser Einbauanleitung kann aber möglich sein.

Heizgerät / Einbaukit

Menge	Bezeichnung	Bestell-Nr.
1	Wasser-Heizgerät <i>Thermo Top C - D</i> mit Lieferumfang	89244D

Zusätzlich erforderliche Teile:

1	Einbaukit NISSAN Patrol 3.0 Diesel <i>Thermo Top C</i>	70883B
---	--	--------

Nur für Fahrzeuge mit Klimaautomatik:

1	Einbaukit Klimaautomatik	93275A
---	--------------------------	--------

Vorwort

Diese Einbauanleitung gilt für den PKW NISSAN Patrol 3.0 Diesel - Gültigkeit siehe Seite 2 - Modelljahr 2000 und später, wenn technische Änderungen am Fahrzeug den Einbau nicht beeinflussen und unter Ausschluss irgendwelcher Haftungsansprüche. Je nach Version und Ausstattung des Fahrzeuges können beim Einbau Änderungen gegenüber dieser Einbauanleitung notwendig werden.

In jedem Fall sind jedoch die Vorschriften der „Einbauanleitung“ und „Bedienungs- und Wartungsanleitung“ *Thermo Top C* zu befolgen.

Die entsprechenden Regeln der Technik sowie eventuelle Angaben des Fahrzeugherstellers sind beim Einbau einzuhalten.

Spezialwerkzeug

Abklemmzangen

Drehmomentschlüssel für 2 - 10 Nm

Allgemeine Hinweise

- Blanke Karosseriestellen, z. B. an Bohrungen, mit Korrosionsschutz versehen
- Schläuche, Leitungen und Kabelbäume mit Kabelbindern sichern und an Scheuerstellen mit Schutzschlauch versehen
- Scharfe Kanten mit Kantenschutz (aufgeschnittener Kraftstoffschlauch) versehen

HINWEIS

Bitte Sie den Kunden, das Fahrzeug mit möglichst wenig Tankinhalt anzuliefern!

Vorarbeiten

- Die nicht zutreffende Jahreszahl auf dem Duplikatschild entfernen
- Duplikatschild (Typschild) an geeigneter Stelle anbringen

Motorraum**ACHTUNG**

Batterie abklemmen!

- Kühlverschlussdeckel öffnen
- Druck vom Kühlsystem ablassen
- Kühlverschlussdeckel wieder schließen
- Oberes Luftfiltergehäuse und Ansaugschlauch ausbauen

Fahrzeugaußenseite

- Tankverschlussdeckel öffnen
- Druck vom Tanksystem ablassen
- Tankverschlussdeckel wieder schließen

Fahrzeuginnenraum

- Handschuhfach komplett ausbauen
- Seitliche Fußraumverkleidung der Beifahrerseite ausbauen
- Schaltkonsole lösen
- Bodenmatte im Kofferraum lösen und hochklappen
- Servicedeckel der Tankarmatur ausbauen

Einbauort Heizgerät

- Das Heizgerät (1) wird im Motorraum in Fahrtrichtung links auf dem Radhaus eingebaut
- Die Einbaulage ist waagrecht, längs zur Fahrtrichtung

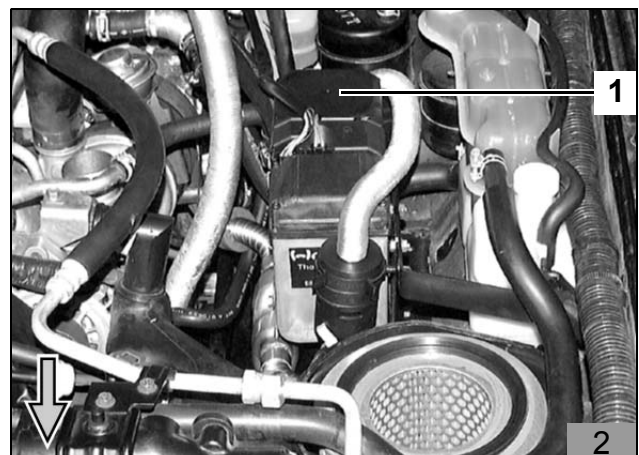

Flachsicherungshalter und Gebläserelais

Nur für Fahrzeuge ohne Klimaautomatik

- Lochbilder des Gebläserelais K3 (3) und der Befestigungsplatte des Flachsicherungshalters (2) gemäß Abbildung auf die Spritzwand übertragen
- Bohrungen, Ø 4 mm, für Gebläserelais K3 (3) und Befestigungsplatte des Flachsicherungshalters (2) bohren
- Gebläserelais K3 (3) und Befestigungsplatte des Flachsicherungshalters (2) mit Blechschraube 5,5 x 9,5 mm befestigen
- Flachsicherungshalter (2) auf die Befestigungsplatte aufstecken
- Plusleitung am Pluspol der Batterie anschließen
- Masseleitung an fahrzeugeigener Schraube M6 (1) befestigen

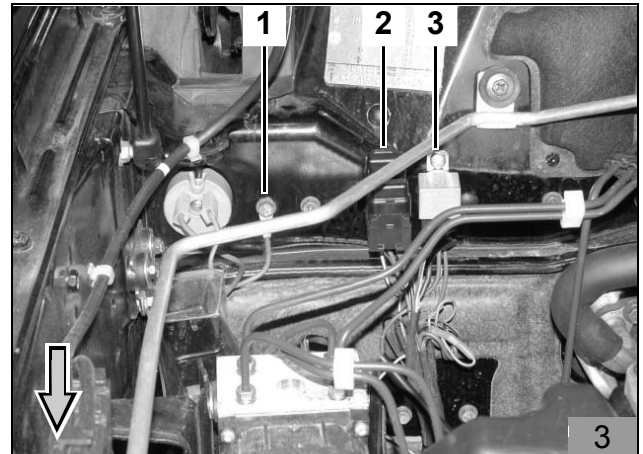

Nur für Fahrzeuge mit Klimaautomatik

- Lochbilder des Vorwiderstandes (1), der Befestigungsplatte des Flachsicherungshalters (3) und des Gebläserelais K3 (4) gemäß Abbildung auf die Spritzwand übertragen
- Bohrung, Ø 3 mm, für Vorwiderstand (1) bohren
- Bohrungen, Ø 4 mm, für Sicherungshalter (3) und Gebläserelais K3 (4) bohren
- Befestigungsplatte des Flachsicherungshalters (3) und Gebläserelais K3 (4) mit Blechschraube 5,5 x 9,5 mm befestigen
- Vorwiderstand (1) mit Blechschraube 3,9 x 19 mm befestigen
- Flachsicherungshalter (3) auf die Befestigungsplatte aufstecken
- An beiliegender Masseleitung br (5), 2,5 mm², Flachsteckhülse ancrimpen, Flachsteckgehäuse aufstecken und Masseleitung br (5) am Vorwiderstand (1) anstecken
- Masseleitung br (5) gemäß Abbildung ablängen und Kabelschuh ancrimpen
- Kabelschuh der Masseleitung br (5) an fahrzeugeigener Schraube M6 (2) befestigen
- An Restleitung br, 2,5 mm², (6) Flachsteckhülse ancrimpen, Flachsteckgehäuse aufstecken und am Vorwiderstand (1) anstecken
- Plusleitung am Pluspol der Batterie anschließen

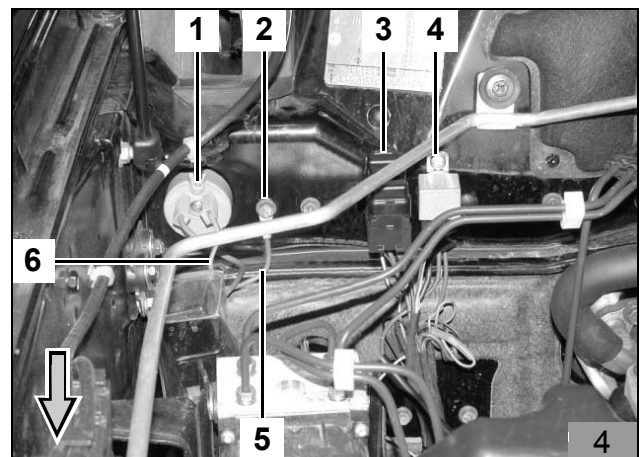

Für alle Fahrzeuge

ACHTUNG

Bei allen Kabeldurchführungen Scheuerschutz verwenden!

- Kabelbaum des Heizgeräts zum Heizgerät verlegen und am Heizgerät anschließen
- Restleitung br 2,5 mm² vom Vorwiderstand (nur für Fahrzeuge mit Klimaautomatik), Kabelbaum der Vorwähluhr und Kabelbaum der Gebläseansteuerung durch vorhandene Kabeltülle in den Fahrzeuginnenraum verlegen und mit Kabelbindern fixieren

Gebälseansteuerung

Die Gebälseansteuerung erfolgt im Fußraum der Beifahrerseite am Stecker des Gebälsemotors.

Nur für Fahrzeuge ohne Klimaautomatik

Verbindungen mit beiliegenden Flachsteckverbindern gemäß Abbildung und Schaltplan Abbildung 6 herstellen.

- Leitungen rt und sw vom Gebälserelais K3 zum Stecker (1) des Gebälsemotors verlegen und ablängen
- Stecker (1) am Gebälsemotor abziehen
- Leitung bl/rt ca. 50 mm vor dem Stecker (1) trennen
- Flachstecker und Flachsteckhülsen ancrimpen und mit Gehäuse komplettieren
- Leitung rt vom Gebälserelais K3/87a mit Leitung bl/rt zur fahrzeugeigenen Flachsicherung verbinden
- Leitung sw vom Gebälserelais K3/30 mit Leitung bl/rt zum Gebälsemotor verbinden

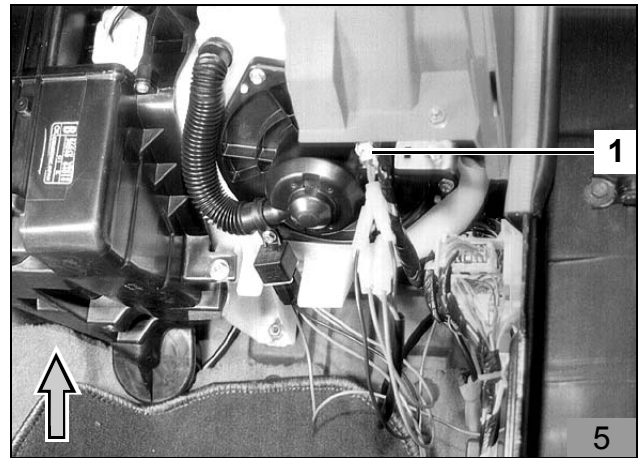

Legende zu Schaltplan Abbildung 6

Schaltplan

- F1 Flachsicherung Fahrzeug
- F3 Flachsicherung Webasto
- HG Heizgerät Webasto
- K3 Gebälserelais Webasto
- GM Gebälsemotor Fahrzeug

Kabelfarben

- bl blau
- br braun
- gn grün
- rt rot
- sw schwarz
- ws weiß

X Trennstelle

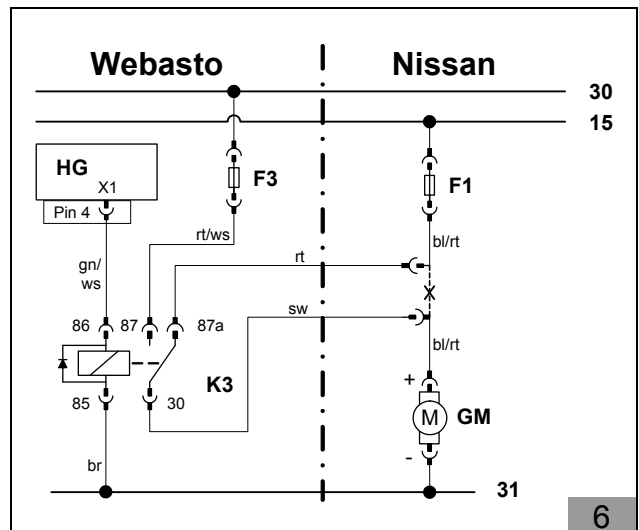

Nur für Fahrzeuge mit Klimaautomatik

Verbindungen mit beiliegenden Flachsteckverbindern gemäß Schaltplan Abbildung 8 herstellen.

HINWEIS

Abgetrennten Kabelbaum zum Anschluss des Zusatzrelais K3.1 (2) verwenden!

- Leitungen rt und sw vom Gebläserelais K3 zum Stecker (1) des Gebläsemotors verlegen und ablängen
- Leitung rt am Zusatzrelais K3.1/87 anschließen
- Leitung sw am Zusatzrelais K3.1/30 anschließen

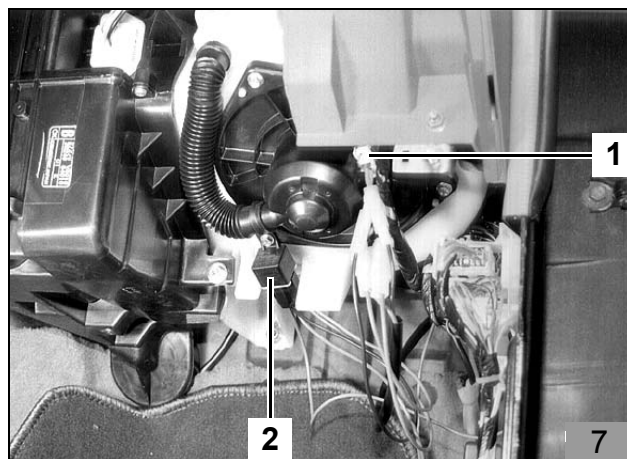

- Stecker (1) am Gebläsemotor abziehen
- Leitung bl/rt und Leitung bl/ws ca. 50 mm vor dem Stecker (1) trennen
- Flachstecker und Flachsteckhülsen ancrimpen und mit Gehäuse komplettieren

Gebläserelais K3:

- Leitung rt vom Gebläserelais K3/87a und beiliegende Zusatzleitung sw 1,0 mm² mit Leitung bl/rt vom fahrzeugeigenen Gebläserelais verbinden
- Leitung sw vom Gebläserelais K3/30 mit Leitung bl/rt zum Gebläsemotor verbinden

Zusatzrelais K3.1:

- Zusatzleitung sw 1,0 mm² am Zusatzrelais K3.1/86 anschließen
- Leitung rt vom Zusatzrelais K3.1/87 mit Leitung bl/ws zum Gebläse regler verbinden
- Leitung sw vom Zusatzrelais K3.1/30 mit Leitung bl/ws zum Gebläsemotor verbinden
- Leitung br vom Vorwiderstand R1 am Zusatzrelais K3.1/87a anschließen
- Zusatzleitung br 1,0 mm² am Zusatzrelais K3.1/85 anschließen
- Zusatzleitung br 1,0 mm² vom Zusatzrelais K3.1/85 an Masse anschließen
- Zusatzrelais K3.1 (7/2) mit vorhandener Schraube am Gebläsemotor befestigen

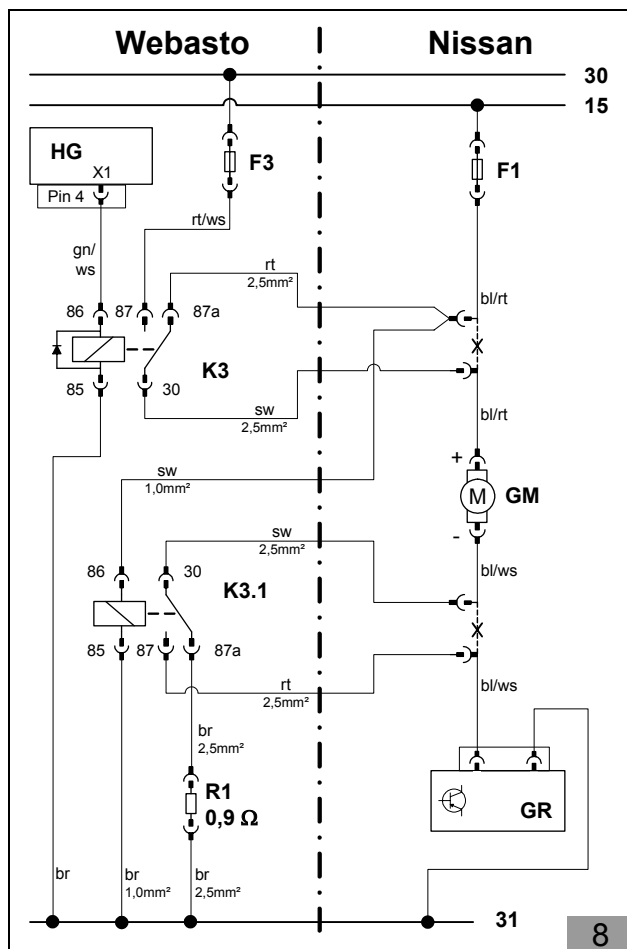

Legende zu Schaltplan Abbildung 8

Schaltplan

- F3 Flachsicherung Webasto
- F1 Flachsicherung Fahrzeug
- HG Heizgerät Webasto
- K3 Gebläserelais Webasto
- K3.1 Zusatzrelais Webasto
- R1 Vorwiderstand Webasto 0,9 Ohm
- GM Gebläsemotor Fahrzeug
- GR Gebläse regler Fahrzeug

Kabelfarben

- bl blau
- br braun
- gn grün
- rt rot
- sw schwarz
- ws weiß

X Trennstelle

**Vorwahluhr und
Option Sommer-/Winterschalter**

ACHTUNG

Bei der Montage der Vorwahluhr nicht auf das LCD-Display drücken!

HINWEIS

Der dargestellte Einbauort der Vorwahluhr (1) und des Sommer-/Winterschalters (2) ist eine Empfehlung! Vor der Montage bitte den Einbauort mit Ihrem Kunden abstimmen!

- Bohrschablone für Vorwahluhr (1) an der gewünschten Position aufkleben
- Zwei Bohrungen gemäß Schablone bohren
- Schablone entfernen
- Kabelbaum der Vorwahluhr mit Stecker an der Vorwahluhr (1) aufstecken
- Vorwahluhr (1) mit Blechschraube an der Mittelkonsole befestigen

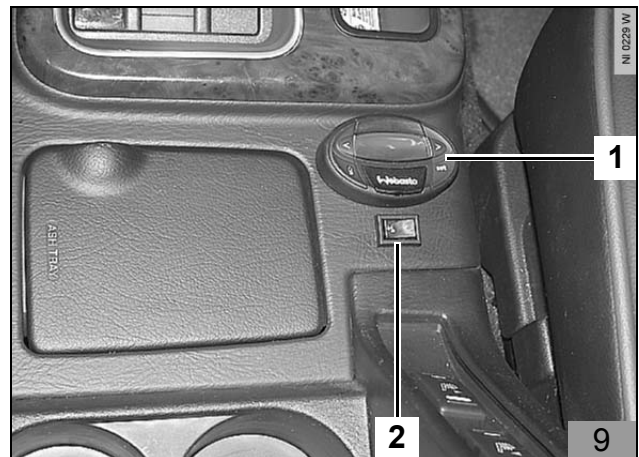

- Lochbild des Sommer-/Winterschalters (9/2) an der gewünschten Position übertragen und Bohrung Ø 12 mm bohren
- Mutter und Zahnscheibe über beide Leitungen führen
- Zurückgebundene Leitungen br und vi vom Standheizungskabelbaum lösen, durch die Bohrung führen und wie dargestellt am Schalter anschließen (untere Kontakte)
- Sommer-/Winterschalter mit Zahnscheibe und Mutter befestigen

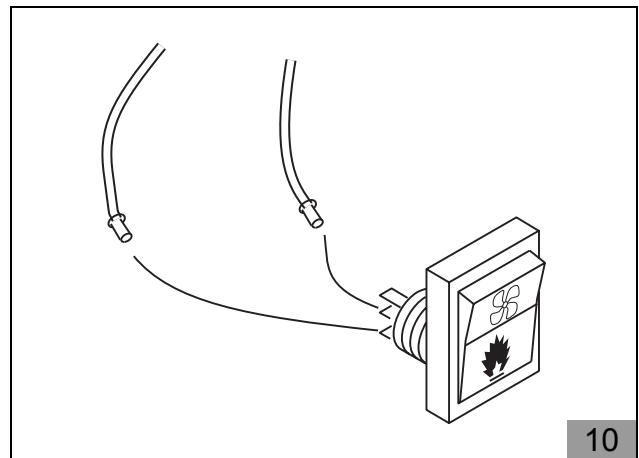

Einbau Heizgerät

Wasserschläuche ablängen und vorbereiten

Von dem im Lieferumfang beiliegendem Wasserschlauch zwei Schlauchstücke gemäß Abbildung ablängen (in Reihenfolge Motor-Wasseraustritt zu Wärmetauscher-Wassereintritt bezeichnet):

Schlauch A

- 140 mm mit 90°-Bogen (von Motor-Wasseraustritt zu Heizgerät-Wassereintritt)

Schlauch B

- 350 mm gerade (von Heizgerät-Wasseraustritt zu Wärmetauscher-Wassereintritt)

Abschnitte a

- Werden nicht benötigt

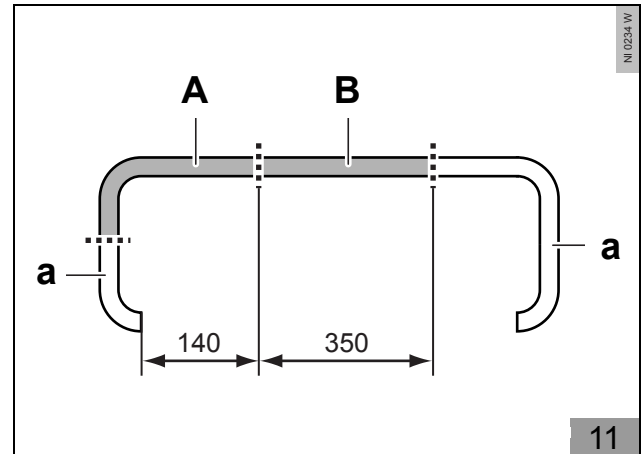

Abgasleitung ablängen und vorbereiten

Von der im Lieferumfang beiliegenden Abgasleitung zwei Teilstücke für Abgasleitung und Abgasleitungs-Endstück gemäß Abbildung ablängen:

- 1 Abgasleitung
- 2 Abgasleitungs-Endstück

Abschnitt a

- Wird nicht benötigt

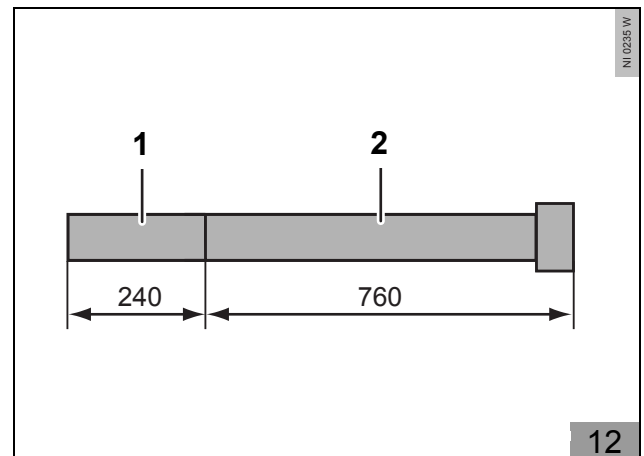

Halter einbauen

HINWEIS

Zur Befestigung des Heizgeräts sind nur die im Lieferumfang beiliegenden Spezialschrauben Typ EJOT PT zu verwenden (Anzugsdrehmoment 10 Nm)!

Zum Höhenausgleich sind bei Ejotschraube (8) zwei Karosseriescheiben zwischen Heizgerät und Halter einzufügen!

- Strebe (1) mit zwei Schrauben M6 x 12 mm (2, 3) und Bundmütern gemäß Abbildung am Halter (7) befestigen
- Zwei Karosseriescheiben an Position 8 zwischen Heizgerät (6) und Halter (7) einfügen und Halter (7) gemäß Abbildung mit Ejotschraube (8) am Heizgerät (6) befestigen (Anzugsdrehmoment 10 Nm)
- Halter (7) mit zwei Ejotschrauben (4, 5) am Heizgerät (6) befestigen (Anzugsdrehmoment 10 Nm)

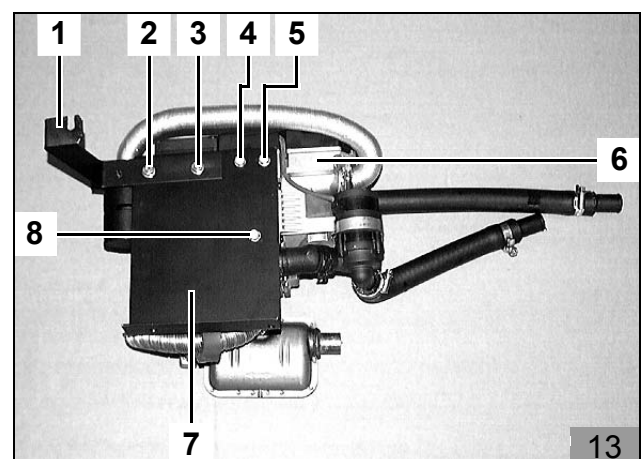

Brennluftanbindung einbauen

- Brennluftansaugleitung (1) mit geschlitzter Seite am Stutzen des Heizgerät-Brennluftertritts aufstecken und mit Schlauchschelle Ø 27 mm befestigen
- Brennluftansaugleitung (1) gemäß Abbildung verlegen

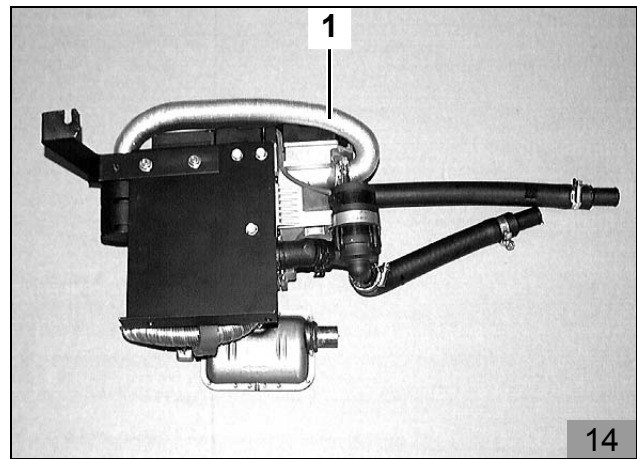

- Brennluftsaugschalldämpfer (4) bis zum Anschlag in die Brennluftansaugleitung (1) eindrehen und mit Schlauchschelle befestigen
- Halteclip (3) für Brennluftsaugschalldämpfer (4) gemäß Abbildung in die Strebe (2, 13/1) einsetzen
- Brennluftsaugschalldämpfer (4) in den Halteclip (3) einsetzen

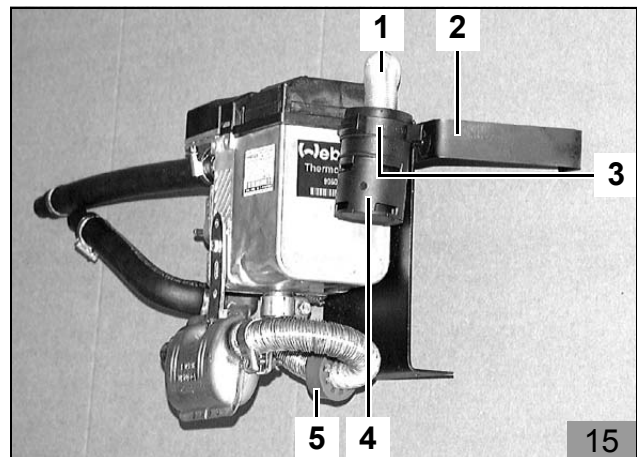

Heizgerät vorbereiten

- Lochband (2) gemäß Abbildung mit Ejschraube (1) am Heizgerät befestigen
- Abgasschalldämpfer (4) mit Schraube M6 x 20 mm und Bundmutter am Lochband (2) befestigen
- Abgasleitung (3), 240 mm lang, am Heizgerät-Abgasaustritt aufstecken und mit Schlauchklemme befestigen
- Distanzgummi rot (15/5) auf Abgasleitung (3) aufschieben
- Abgasleitung (3) gemäß Abbildung 15 und 16 formen, am Abgasschalldämpfer (4) aufstecken und mit Schlauchklemme befestigen
- Distanzgummi rot (15/5) gemäß Abbildung 15 positionieren

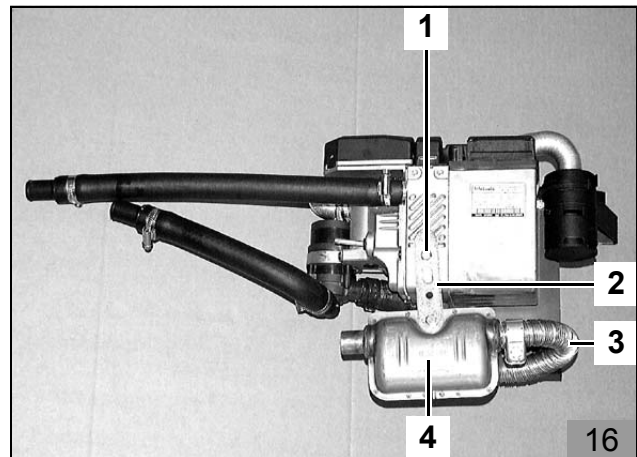

- Schlauch A mit 90°-Bogen am Heizgerät-Wassereintritt aufstecken
- Schlauch A gemäß Abbildung ausrichten und mit Schlauchschelle befestigen
- Schlauch B am Heizgerät-Wasseraustritt aufstecken und mit Schlauchschelle befestigen
- Verbindungsrohr 20 x 20 mm (2) in Schlauch A einsetzen und mit Schlauchschelle befestigen
- Verbindungsrohr 20 x 20 mm (1) in Schlauch B einsetzen und mit Schlauchschelle befestigen

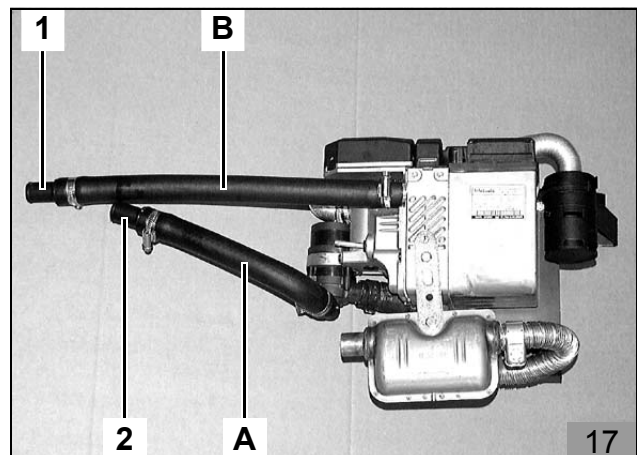

Heizgerät einbauen

- Vorhandene Mutter M6 (1) entfernen

HINWEIS

Die Positionen 2 und 3 sind weitere Befestigungspunkte des Halters (13/7)!

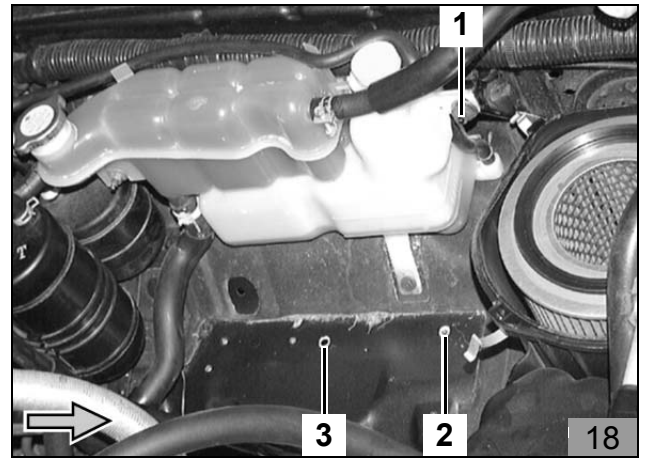

- Vormontiertes Heizgerät gemäß Abbildung einsetzen

HINWEIS

Ausgleichsbehälter (4) vorziehen, Strebe (6) und Scheibe zwischen Halter (5) des Ausgleichsbehälters und Ausgleichsbehälter (4) einfügen!

- Ausgleichsbehälter (4), Scheibe und Strebe (6) mit vorhandener Mutter M6 (18/1) befestigen
- Halter (2) mit Schraube M6 x 20 mm (1) und Federring an vorhandenem Gewindeeinsatz (18/2) befestigen
- Halter (2) mit Schraube M6 x 20 mm (3), Scheibe und Bundmutter in vorhandener Bohrung (18/3) befestigen
- Kabelbaum des Heizgeräts am Heizgerät aufstecken

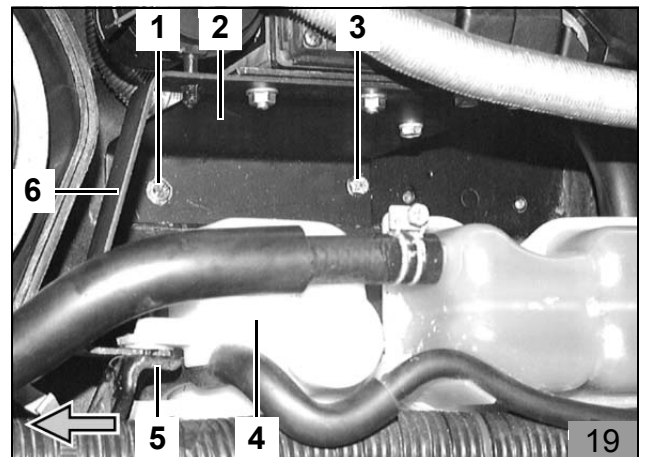

HINWEIS

Restlichen Kabelbaum des Heizgeräts in Schlaufen legen und mit Kabelbinder zurückbinden!

- Mecanyl-Brennstoffleitung mit Schlauchstück und Schlauchschellen \varnothing 10 mm am Heizgerät anschließen
- Mecanyl-Brennstoffleitung an der Spritzwand entlang zur rechten Fahrzeugseite verlegen
- Mecanyl-Brennstoffleitung zusammen mit dem Kabelbaum der Dosierpumpe an der Spritzwand nach unten zum Unterboden verlegen und mit Kabelbindern an vorhandener Leitung befestigen

Wassereinbindung

HINWEIS

Alle Schlauchschellen mit 2 + 0,5 Nm festziehen!
 Auslaufendes Kühlwasser mit geeignetem Behälter auffangen!
 Wasserschläuche knickfrei verlegen!

ACHTUNG

Alle Schlauchschellen so positionieren, dass kein anderer Schlauch beschädigt werden kann!

Im Folgenden wird eine Wassereinbindung des Heizgeräts "In Reihe" (Inline) in den Kühlwasserkreislauf des Fahrzeuges beschrieben.

Legende zu Abbildung 20

- 1 Ausgleichsbehälter
- 2 Kühlerthermostat
- 3 Fahrzeugmotor
- 4 Umwälzpumpe (Heizgerät)
- 5 Wasser-Heizgerät
- 6 Heizungswärmetauscher (Fahrzeug)
- 7 Kühler

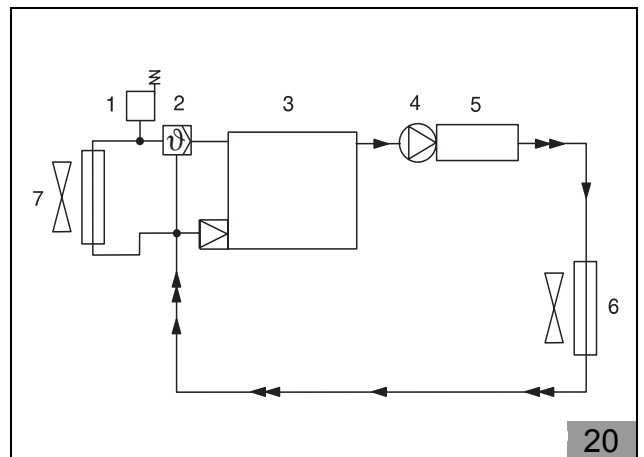

Wasserschläuche verlegen

- Wärmeschutzschlauch (1, 4) am fahrzeugeigenen Wasserschlauch (2, 3) vom Motor-Wasseraustritt zum Wärmetauscher-Wassereintritt gemäß Abbildung an der Trennstelle (Pfeile) entfernen
- Fahrzeugeigenen Wasserschlauch (2, 3) vom Motor-Wasseraustritt zum Wärmetauscher-Wassereintritt mit Abklemmzangen abklemmen
- Fahrzeugeigenen Wasserschlauch (2, 3) vom Motor-Wasseraustritt zum Wärmetauscher-Wassereintritt gemäß Abbildung (Pfeile) trennen

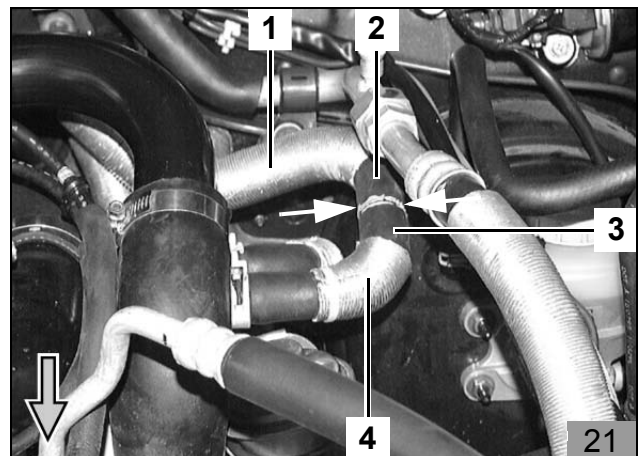

- Fahrzeugeigenen Wasserschlauch (1, 21/3) vom Motor-Wasseraustritt gemäß Abbildung in Fahrtrichtung drehen

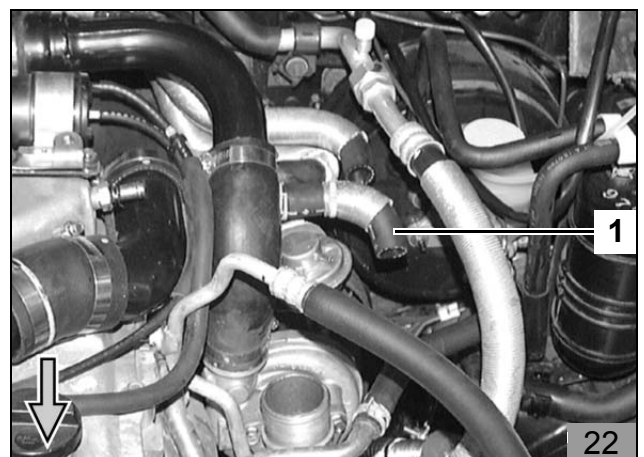

- Fahrzeugeigenen Wasserschlauch (2) vom Motor-Wasseraustritt auf Verbindungsrohr 20 x 20 mm (17/2) von Schlauch **A** zum Heizgerät-Wassereintritt aufstecken und mit Schlauchschelle befestigen
- Fahrzeugeigenen Wasserschlauch (1) zum Wärmetauscher-Wassereintritt auf Verbindungsrohr 20 x 20 mm (17/1) von Schlauch **B** zum Heizgerät-Wasseraustritt aufstecken und mit Schlauchschelle befestigen
- Alle Wasserschläuche mit Kabelbindern an geeigneten Stellen fixieren

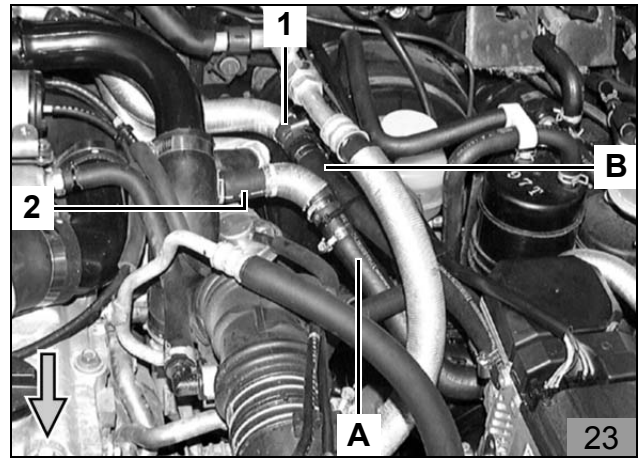

Brennstoffeinbindung

ACHTUNG

Tankverschlussdeckel des Fahrzeugs öffnen, Fahrzeugtank belüften und Tankverschlussdeckel wieder schließen!

Auslaufenden Kraftstoff mit geeignetem Behälter auffangen!

Mecanyl-Brennstoffleitungen so verlegen, dass sie gegen Steinschlag geschützt sind!

An scharfen Kanten sind Mecanyl-Brennstoffleitungen und Kabelbäume mit Scheuerschutz zu versehen!

- Mecanyl-Brennstoffleitung zusammen mit dem Kabelbaum der Dosierpumpe am rechten Rahmenlängsträger nach hinten zum Einbauort der Dosierpumpe (1) verlegen und mit Kabelbindern an vorhandenen Leitungen fixieren



Dosierpumpe

HINWEIS

Einbaulage der Dosierpumpe beachten, siehe „Einbauanweisung“!

Der Einbauort der Dosierpumpe (2) ist gemäß Abbildung hinten rechts am Rahmenlängsträger!

- Winkel (5) gemäß Abbildung mit vorhandener Schraube (4) am Rahmenlängsträger befestigen
- Dosierpumpe (2) gemäß Abbildung mit gummierter Rohrschelle (1), Schwingmetallpuffer (3) und Bundmuttern am Winkel (5) befestigen

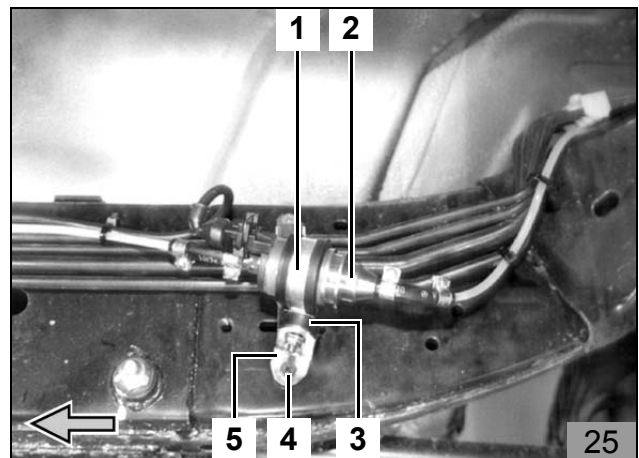

- Mecanyl-Brennstoffleitung (1) an der Dosierpumpe (3) ablängen und unter Verwendung von Schlauchstück (4) und Schlauchschellen Ø 10 mm an der Druckseite der Dosierpumpe (3) (Seite mit Stecker) anschließen
- Kabelbaum der Dosierpumpe (2) an der Dosierpumpe (3) ablängen, Einzeladerabdichtungen aufschieben, Flachstecker ancrimpen, Steckergehäuse komplettieren und Kabelbaum der Dosierpumpe (2) an der Dosierpumpe (3) anstecken
- Mecanyl-Brennstoffleitung (1) und Kabelbaum der Dosierpumpe (2) mit Kabelbindern befestigen

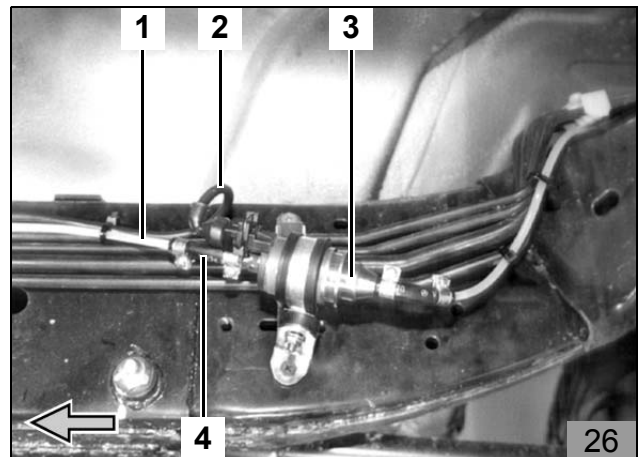

Brennstoffentnahme

Die Brennstoffentnahme erfolgt aus der fahrzeugeigenen **Kraftstoff-Vorlaufleitung** vor der Tankarmatur.

HINWEIS

Beiliegende allgemeine „Einbauanweisung“ für Brennstoffentnehmer beachten!

- Fahrzeugeigene Kraftstoff-Vorlaufleitung (1) gemäß Abbildung trennen
- Brennstoffentnehmer 10 x 5 x 10 (2) in die Trennstelle der Kraftstoff-Vorlaufleitung (1) einsetzen und mit Schlauchschellen befestigen
- Mecanyl-Brennstoffleitung unter Verwendung von Schlauchstück und Schlauchschellen am Brennstoffentnehmer (2) anschließen

- Mecanyl-Brennstoffleitung (1) vom Brennstoffentnehmer kommend zum Einbauort der Dosierpumpe (2) verlegen und mit Kabelbindern an vorhandenen Leitungen fixieren

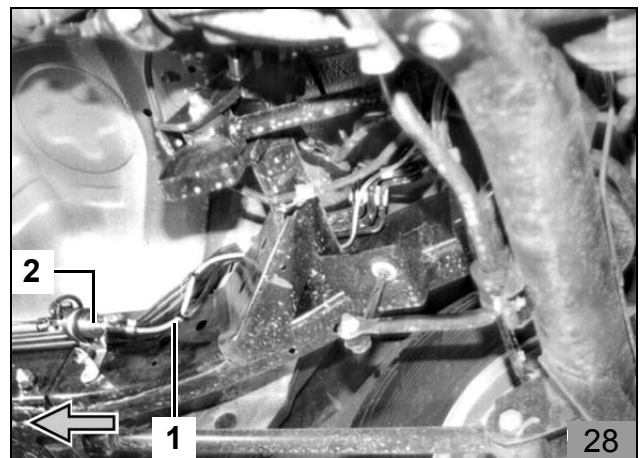
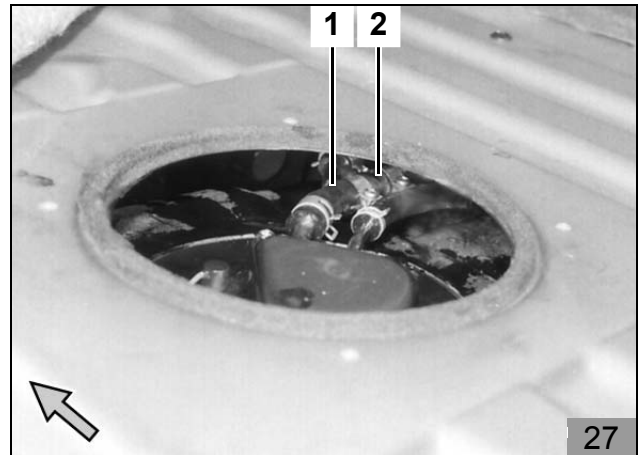

- Mecanyl-Brennstoffleitung (3) an der Dosierpumpe (1) ablängen und unter Verwendung von Schlauchstück (2) und Schlauchschellen Ø 10 mm an der Saugseite der Dosierpumpe (1) (Seite ohne Stecker) anschließen

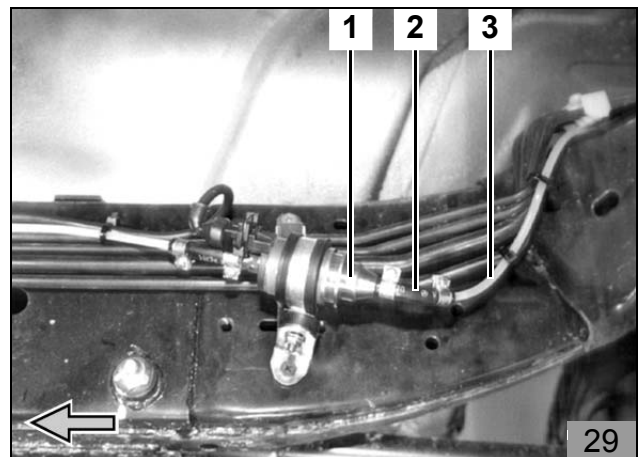

Abgasanlage

Abgasanlage verlegen

ACHTUNG

Bei der Verlegung der Abgasanlage auf genügend Abstand zu Schläuchen, Leitungen und benachbarten Bauteilen achten!

- Distanzgummi rot (6) auf die Abgasendstück (1) aufschieben
- Abgasendstück (1) am Fahrzeugrahmen nach unten verlegen
- Abgasendstück (1) am Abgasschalldämpfer (2) aufstecken und mit Schlauchklemme befestigen
- Lochband (4) um ca. 30° mittig abwinkeln
- Lochband (4) gemäß Abbildung mit Schraube M6 x 20 mm (5) und Bundmutter in vorhandener Bohrung am Federbeindom befestigen
- Abgasendstück (1) mit Rohrschelle (3), Schraube M6 x 20 mm und Bundmutter am Lochband (4) befestigen
- Distanzgummi rot (6) gemäß Abbildung positionieren

- Distanzgummi rot (1) auf die Abgasendstück (2) aufschieben und gemäß Abbildung positionieren
- Abgasendstück (2) mit Rohrschelle (4), Schraube M6 x 20 mm, Bundmutter und Winkel (3) gemäß Abbildung mit vorhandener Schraube befestigen

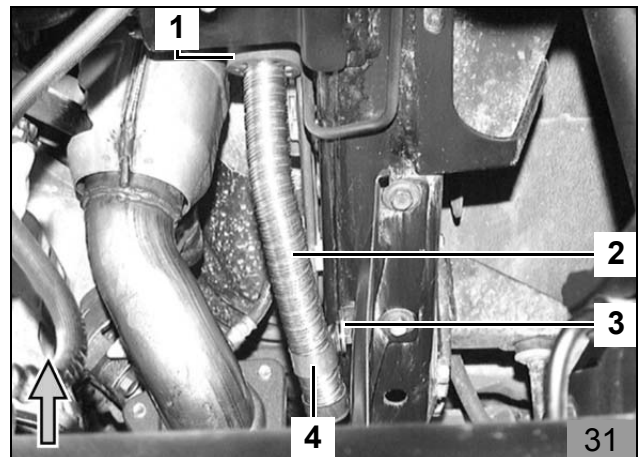
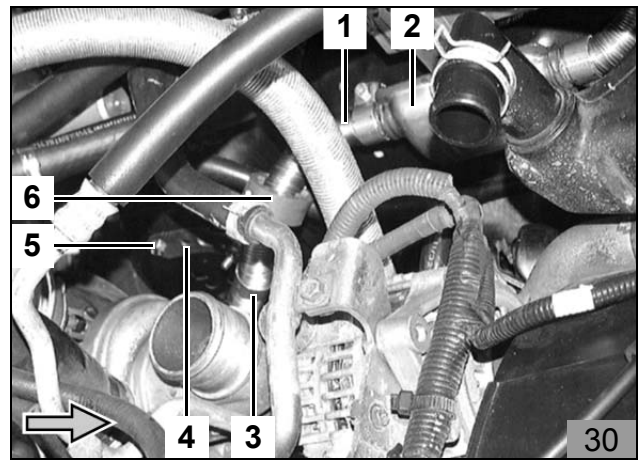

Abschließende Arbeiten

- Demontierte Teile in umgekehrter Reihenfolge wieder montieren
- Alle Schlauchleitungen, Schlauch- und Rohrschellen sowie alle elektrischen Anschlüsse auf festen Sitz prüfen
- Alle losen Leitungen mit Kabelbindern sichern
- Heizgerätekompontenten mit Korrosionsschutzwachs (Tectyl ML, Bestell-Nr. 111329) einsprühen
- Werkzeuge, wie z. B. Abklemmzangen usw. aus dem Motorraum entfernen
- Fahrzeugbatterie anschließen
- Tankstellenaufkleber an gut sichtbarer Stelle aufkleben
- Motor starten, Wasserkreislauf nach Angaben des Fahrzeugherstellers entlüften, Kühlwasser nachfüllen
- Fahrzeugheizung gemäß „Bedienhinweise für Endkunden einstellen“
- Funktion der Standheizung prüfen, siehe „Betriebs- und Einbauanweisung“

Bedienungshinweise für den Endkunden

(Ausschneiden und der Fahrzeugbedienungsanleitung beifügen).

Vor Abstellen des Fahrzeugs sind folgende Einstellungen vorzunehmen:

Nur für Fahrzeuge ohne Klimaautomatik

(ohne Abbildung)

1. Temperaturregler auf „WARM“
2. Gebläseregler auf Stufe „2“
3. Luftaustritt auf „FRONTSCHIEBE“

Nur für Fahrzeuge mit Klimaautomatik

1. Temperaturregler (1) auf „32°“
2. Luftaustritt (2) auf „FRONTSCHIEBE“

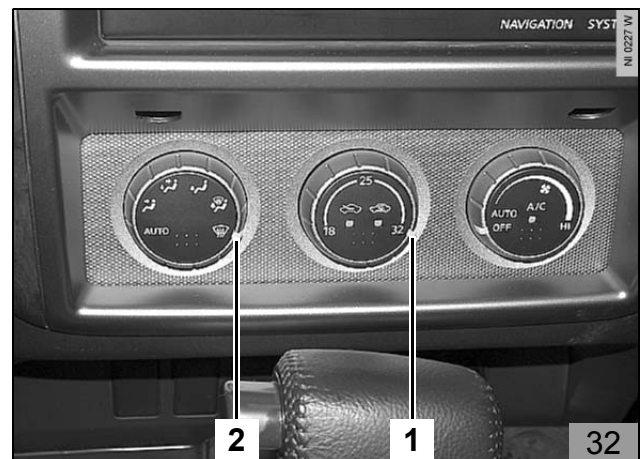



Webasto AG
Kraillinger Straße 5 - 82131 Stockdorf
Hotline: (01805) 70 74 00 - Hotfax: (01805) 55 92 353
<http://www.webasto.de>

Materialliste



Einbaukit Ident-Nr. 70883A

Nissa Patrol

Thermo Top Z/C

Bestell-Nr.	Bezeichnung	Menge
70884A	Beutel Kleinteile Nissan Patrol 3.0Di	1
152560	FEDERRING DIN128-A6-PHRF	1
18137A	GUMMIPROFIL	3
19445A	BUNDMUTTER M6	1
242780	WINKEL	2
242888	LOCHBAND	1
247499	6KT-SCHR.ISO 4017-M6X12-8.8-A3G	2
66934A	VERBINDUNGSROHR 20 X 20	2
66946A	BRENNSTOFFENTNEHMER 10X5X10	1
86889B	EJOTPT10DG60X18-6KTKOMBI DACRO500	1
70885A	Halter 2-tlg Nissan Patrol 3.0Di	1
70886A	ABG Nissan Patrol 3.0Di TT-C D	1
70887A	EBA Nissan Patrol 3.0Di TT-C D	1
83654A	SCHLAUCH 5X1,5X2000LG.	1