

StarLine®



Подключение и установка
автосигнализации **StarLine A92**, модуля **BP-03**
на автомобиль **Great Wall Hover H5 TD AT Luxe**

Подключение и установка автосигнализации StarLine A92, модуля BP-03 на автомобиль Great Wall Hover H5 TD AT Luxe

Устанавливаемое оборудование:

- Автосигнализация StarLine A92 с функцией автозапуска
- Модуль обхода штатного иммобилайзера BP-03

Необходимый инструмент и материалы для работы:

Наименование инструмента (материала)	Количество
Отвертка крестовая PH2	1
Отвертка шлицевая v5	1
Ключ торцевой 10 мм	1
Вороток с головкой 10 мм	1
Вороток с головкой 8 мм	1
Бокорезы	1
Изолента	1
Саморезы 10- 12 мм	3
Пластиковые хомуты 200 мм	15
Кондуктор для протягивания проводов	1
Трубка гофрированная 10 мм	3 м
Паяльник 60 Вт	1
Припой ПОС-60	1
Болт М6	1
Диоды 1N4007	8

Необходимое время для установки — 3 часа

1. Снимаем подторпедник. Для этого откручиваем болт М6 и 2 самореза рукоятки открытия капота. (Фото 1.1-1.2)



Фото 1.1. Болт М6



Фото 1.2. Саморезы крепления

2. Разбираем облицовку рулевого вала (3 винта и 4 самореза). (Фото 2.1-2.2)



Фото 2.1. Крепление кожуха

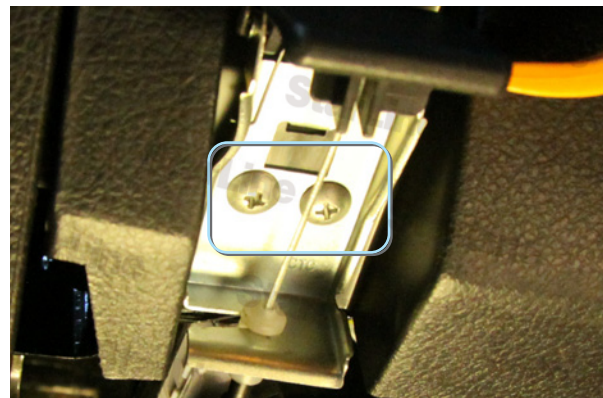

Фото 2.2. Общий вид

3. Снимаем две декоративные накладки на торпеде, вынимаем облицовку приборного щитка (крепление на защелках), откручиваем 3 самореза и вынимаем приборный щиток. (Фото 3.1-3.4)

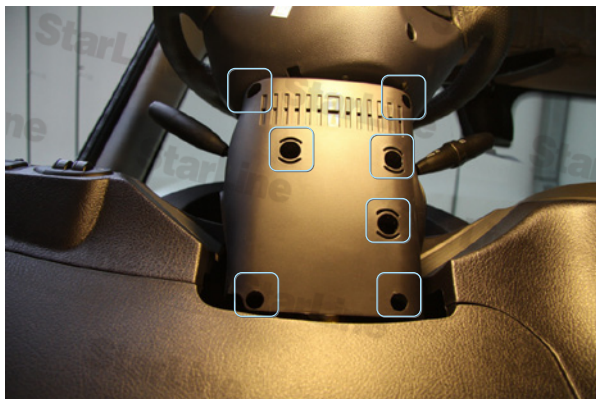

Фото 3.1. Левая накладка



Фото 3.2. Правая накладка



Фото 3.3. Крепление приборного щитка

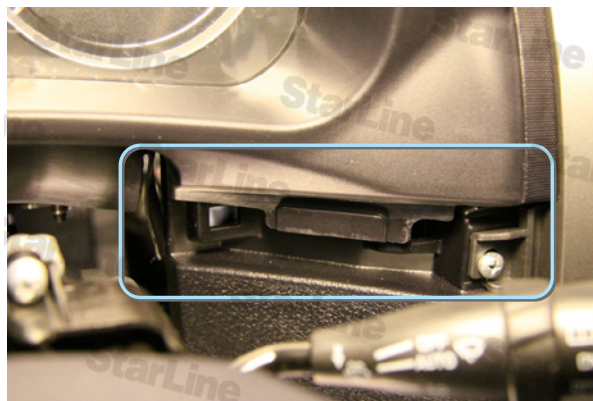

Фото 3.4. Общий вид

4. Для доступа к блоку ВСМ снимаем накладку на центральном тоннеле, выкручиваем 4 самореза, снимаем облицовку рычага КПП (защелки), вынимаем пепельницу, демонтируем блок климат-контроля (защелки). Блок ВСМ крепится двумя болтами М6 к кронштейну кузова. Выкручиваем их и вынимаем блок. (Фото 4.1— 4.5)

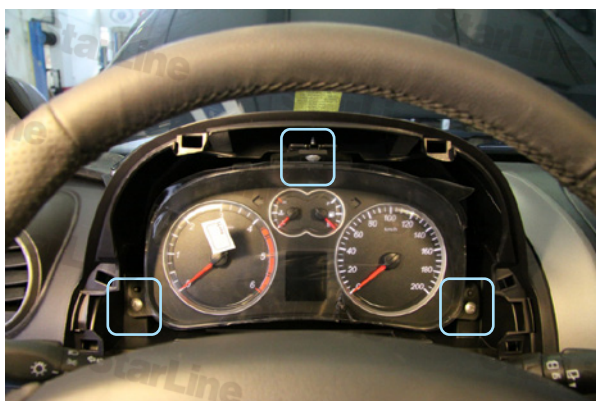

Фото 4.1 Снятие накладки и саморезы крепления



Фото 4.2 Снятие облицовки



Фото 4.3 Крепление пепельницы



Фото 4.4 Снятие климат-контроля



Фото 4.5 Крепление блока ВСМ

5. Устанавливаем под капотом сирену, датчик температуры двигателя и концевик. Провода в салон прокладываем через заглушку с левой стороны. (Фото 5.1-5.4)



Фото 5.1. Сирена (крепление на 2 самореза)

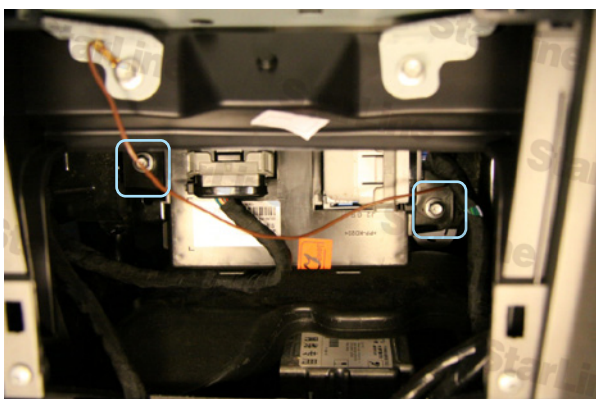

Фото 5.2. Датчик температуры

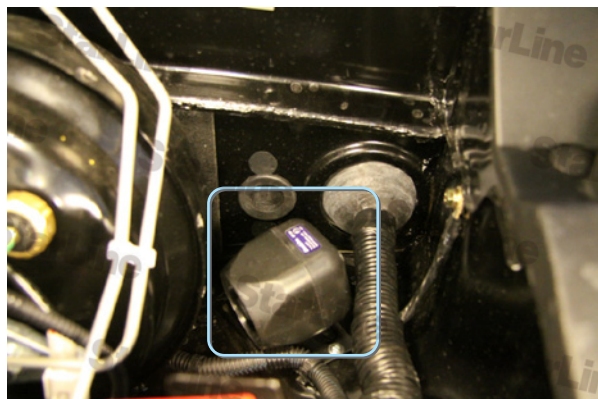

Фото 5.3. Концевик

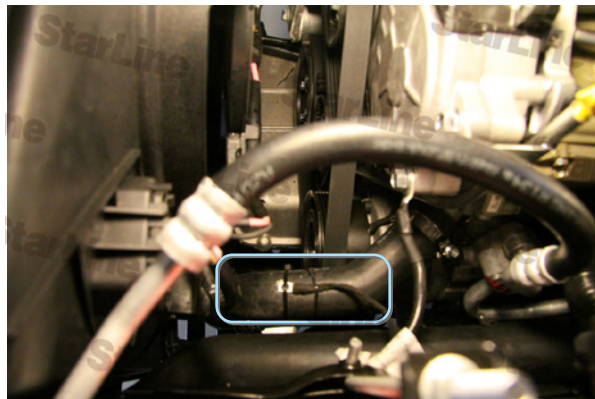

Фото 5.4. Заглушка (вид из салона)

6. Антенну устанавливаем либо под приборным щитком, либо на лобовом стекле, светодиод-в левой стойке лобового стекла, датчик удара- справа от рулевой колонки, сервисную кнопку-в любом удобном месте. (Фото 6.1-6.4)



Фото 6.1. Антенна за приборным щитком



Фото 6.2. Антенна на лобовом стекле



Фото 6.3. Светодиод



Фото 6.4. Датчик удара

7. Блок сигнализации прячем за приборным щитком. (Фото 7)

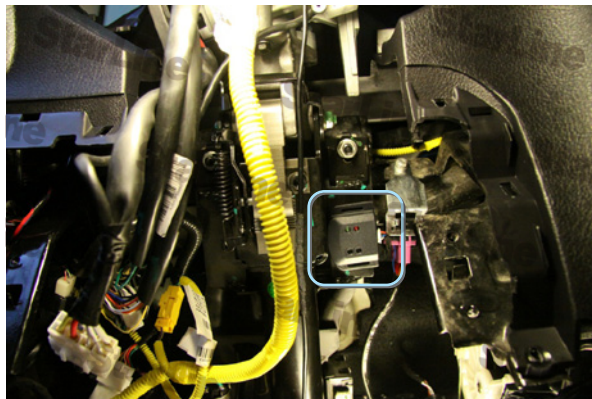

Фото 7. Блок сигнализации

8. Подключаем массу сигнализации к кронштейну кузова слева от рулевой колонки болтом М6 (Фото 8.1-8.2)



Фото 8.1. Масса (общий вид)

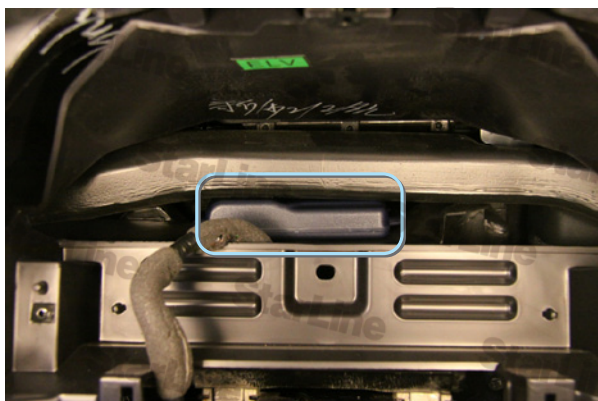

Фото 8.2. Масса (М6)

9. В разъеме «GRAY» блока BCM подключаем концевики дверей и багажника, управление ЦЗ. (Фото 9.1-9.3). Концевики подключаем по Схеме 1.

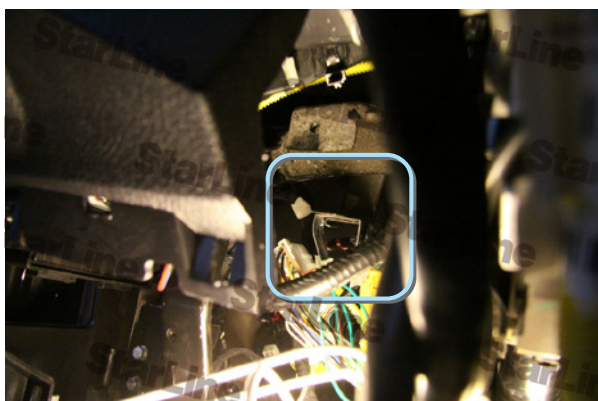

Фото 9.1. Концевики дверей (серо-белый, серо-синий, бело-синий, красно-синий)



Фото 9.2. Концевик багажника (красно-белый)



Фото 9.3. ЦЗ (серо-красный, серо-черный)



Схема 1

10. В разьеме «BLACK» блока BCM подключаем контроль педали тормоза, поворотники и управление открытием багажника. (Фото 10.1-10.3)



Фото 10.1. Тормоз (красно-черный)

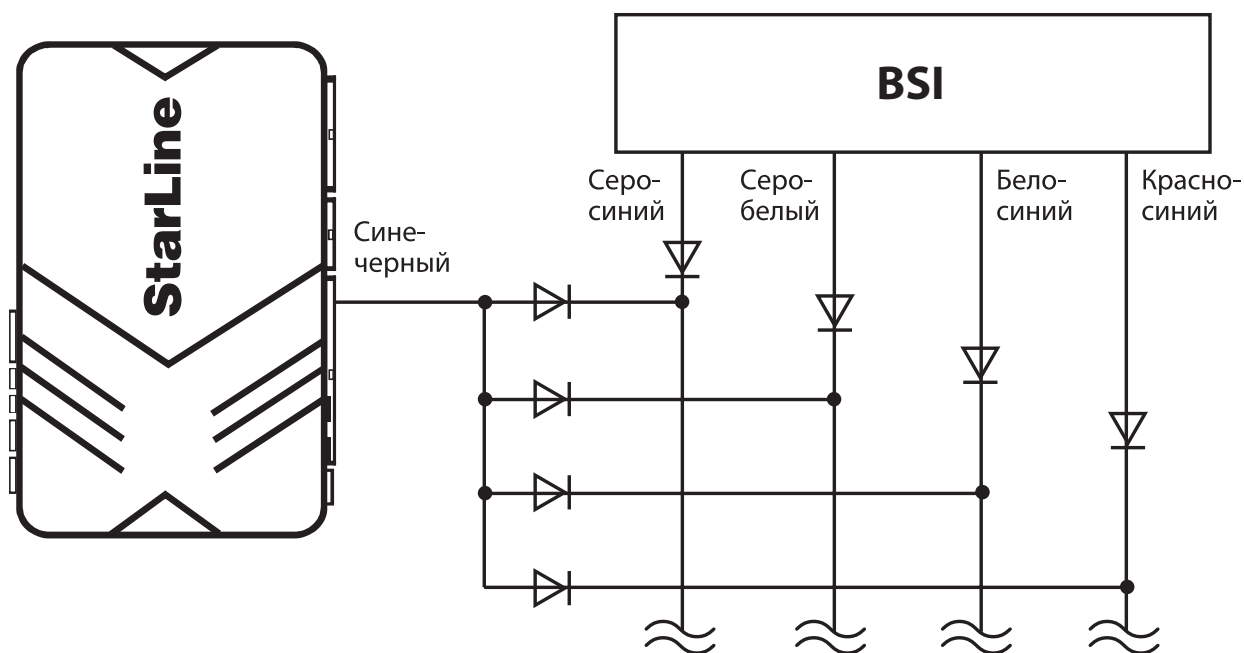

Фото 10.2. Поворотники (зелено-красный, зелено-черный)

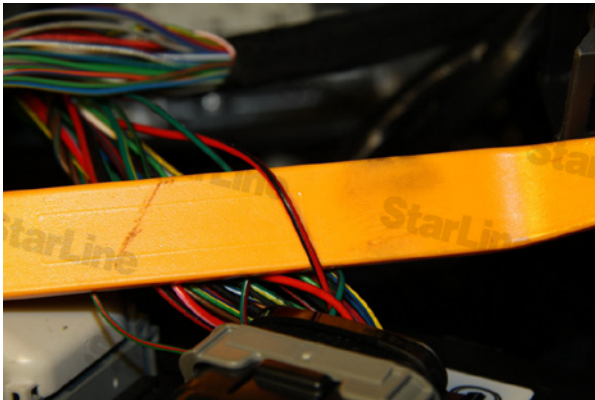

Фото 10.3. (Открытие багажника (черно-красный)

11. Контроль работы двигателя (генератор +) подключаем на приборном щитке. (Фото 11)

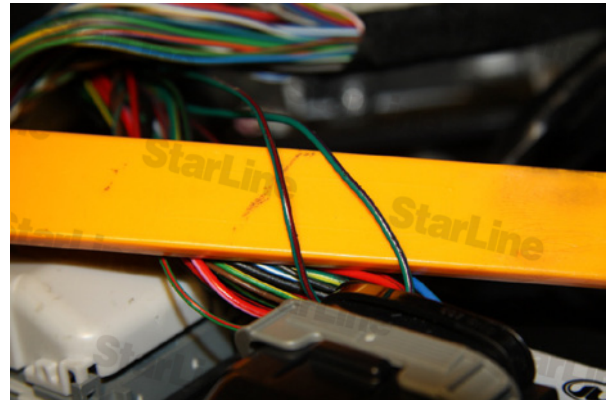

Фото 11. Генератор +)бело-красный)

12. На жгутах замка зажигания подключаем зажигание, аксессуары, стартер и питание системы. (Фото 12.1-12.5)



Фото 12.1. Зажигание 1 (сине-белый)

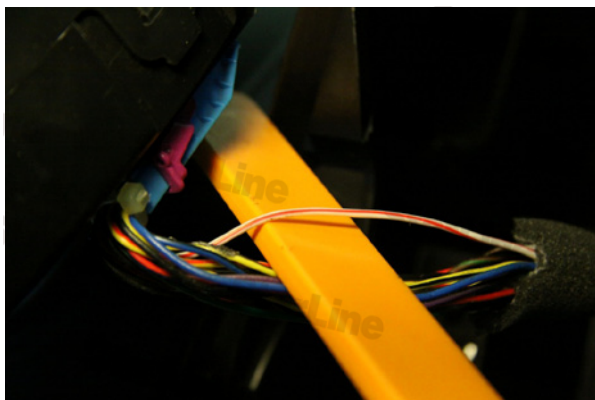

Фото 12.2. Зажигание 2 (красно-черный)

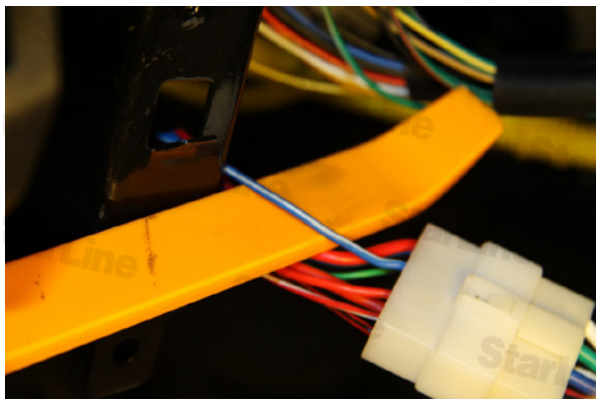

Фото 12.3. Аксессуары (красный)

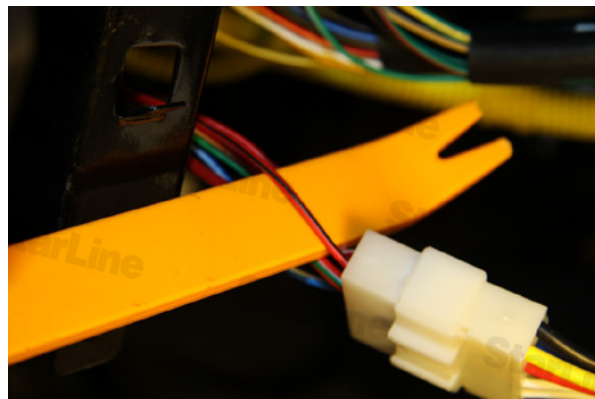

Фото 12.4. Стартер (красно-белый)

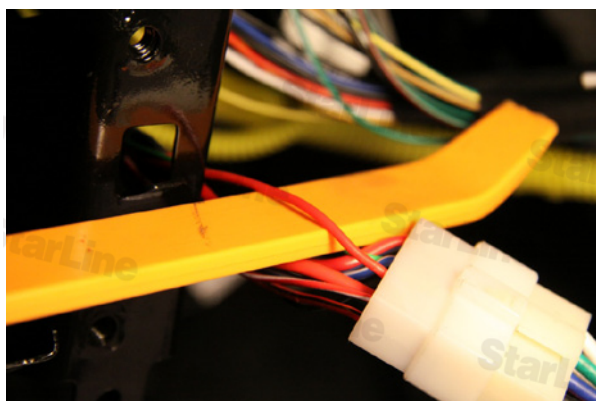

Фото 12.5. Постоянный плюс (красно-зеленый)

13. Модуль обхода штатного иммобилайзера подключаем в разрыв любого из двух проводов штатной рамки. (Фото 13.1-13.2)

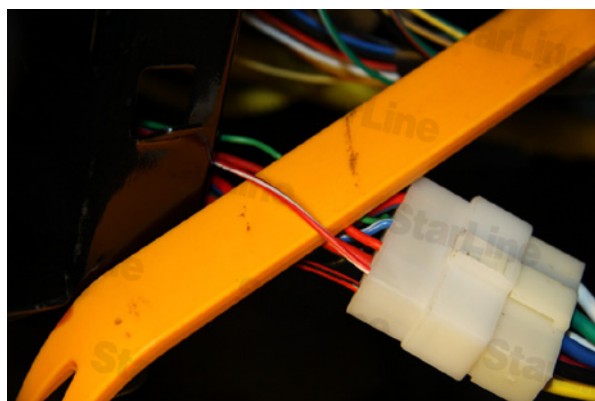

Фото 13.1. Рамка штатного иммобилайзера

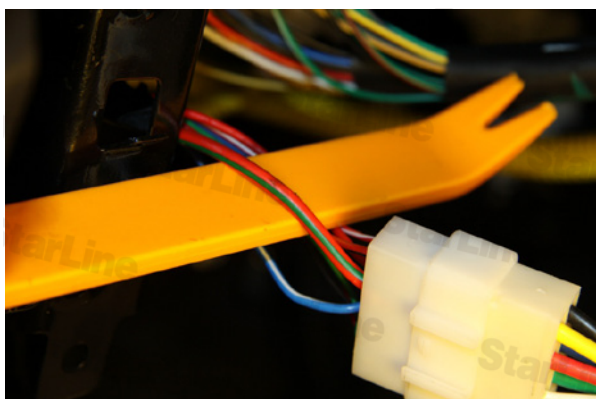

Фото 13.2. Провода иммобилайзера (белый, коричневый)

14. Программируем параметры автозапуска (Таблица 2 Инструкции по установке).

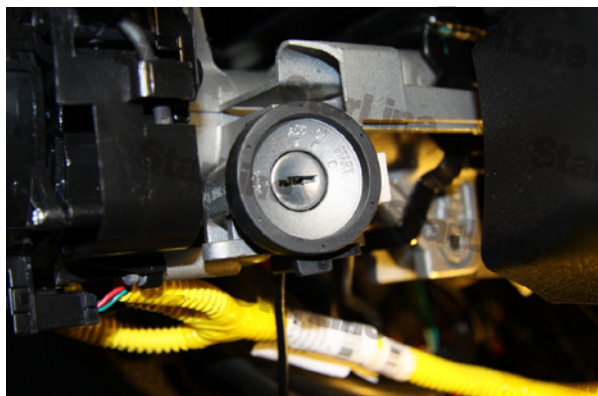
Программируемая функция	Значение функции
№7 Длительность прокрутки стартера	3,6 сек.
№8 Тип двигателя	Дизель Задержка 10 сек.
№ 9 Контролирование работы двигателя	По генератору +
№11 Выключение выхода зажигания 3 (зеленый провод) при прокрутке стартера	Включено

14. Настраиваем датчик удара, проверяем работу системы.

15. Сборку салона производим в обратной последовательности.

16. Дополнительную блокировку можно сделать под капотом. Необходимо разорвать зелено-желтый провод (PIN №19) в малом разъеме на блоке управления двигателем. (Фото 16)











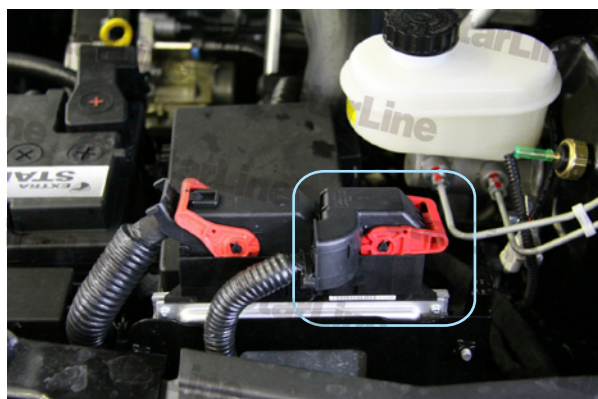









Фото 16. Блок управления двигателем и разъем с блокировкой

Необходимые цепи для работы системы		Полярность сигнала		Место расположения и подключения штатного провода (Фото)	Цвет штатного провода
		плюс	минус		
Концевые выключатели	Капот			Устанавливаем дополнительный (5.3)	
	Багажник			Разъем «GRAY» блока BCM (9.2)	Красный с белой полосой
	Дверь FL			Разъем «GRAY» блока BCM (9.1)	Серый с синей полосой
	Дверь FR			Разъем «GRAY» блока BCM (9.1)	Серый с белой полосой
	Дверь RL			Разъем «GRAY» блока BCM (9.1)	Белый с синей полосой
	Дверь RR			Разъем «GRAY» блока BCM (9.1)	Красный с синей полосой
Открытие багажника				Разъем «BLACK» блока BCM (10.3)	Черный с красной полосой
Замки	Открытие			Разъем «GRAY» блока BCM (9.3)	Серый с черной полосой
	Закрытие				Серый с красной полосой
Контроль за работой двигателя	Генератор			Приборный щиток (11)	Белый с красной полосой
Световые сигналы	Поворотники			Разъем «BLACK» блока BCM (10.2)	Зеленый с красной полосой, зеленый с черной полосой
	Стоп			Разъем «BLACK» блока BCM (10.1)	Красный с черной полосой
Силовые цепи	Зажигание 1			Жгут замка зажигания (12.1)	Синий с белой полосой
	Зажигание 2			Жгут замка зажигания (12.2)	Красный с черной полосой
	Аксессуары			Жгут замка зажигания (12.3)	Красный
	Стартер			Жгут замка зажигания (12.4)	Красный с белой полосой
	+12В			Жгут замка зажигания (12.5)	Красный с зеленой полосой
	Масса				Болт М6 (8)