

# StarLine®



Подключение и установка  
автосигнализации **StarLine A92 Dialog**, модуля **BP-03**  
на автомобиль **Lada Priora**

## Подключение и установка автосигнализации StarLine A92 Dialog, модуля BP-03 на автомобиль Lada Priora

(блок управления стеклопакетом 2170-3763040)

### Устанавливаемое оборудование:

- Автосигнализация StarLine A92 Dialog с функцией автозапуска
- Модуль обхода штатного иммобилайзера BP-03
- Модуль управления стеклоподъемниками

### Необходимый инструмент и материалы для работы:

Наименование инструмента (материала)	Количество
Отвертка крестовая PH2	1
Отвертка шлицевая v5	1
Отвертка TORX T20	1
Ключ торцевой 10мм	1
Бокорезы	1
Изолента	1
Саморезы	1
Пластиковые хомуты 200мм	15
Кондуктор для протягивания проводов	1
Трубка гофрированная 10мм	3 м
Паяльник 60Вт	1
Припой ПОС-60	1
Диоды 1N4007	5
Реле 5-контактное с колодкой и защитным диодом (для реализации функции пошагового открытия дверей)	3

Необходимое время для установки — 4-5 часов

**1.** Снимаем подторпедник (крепление на 3 фиксатора), откручиваем 5 саморезов и 2 винта крепления облицовки рулевого вала и снимаем ее. Затем выкручиваем 4 самореза крепления облицовки приборного щитка и 2 самореза под ней (крепление приборного щитка). Вынимаем его (Фото 1.1 – 1.7).



Фото 1.1. Фиксаторы подторпедника



Фото 1.2. Общий вид без подторпедника

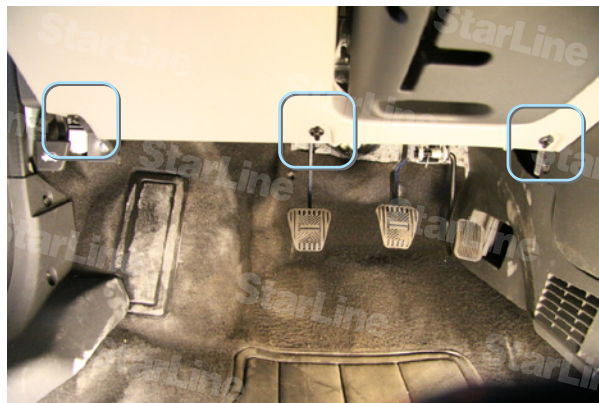

Фото 1.3. Крепление облицовки рулевого вала



Фото 1.4. Крепление облицовки приборного щитка



Фото 1.5. Крепление облицовки приборного щитка

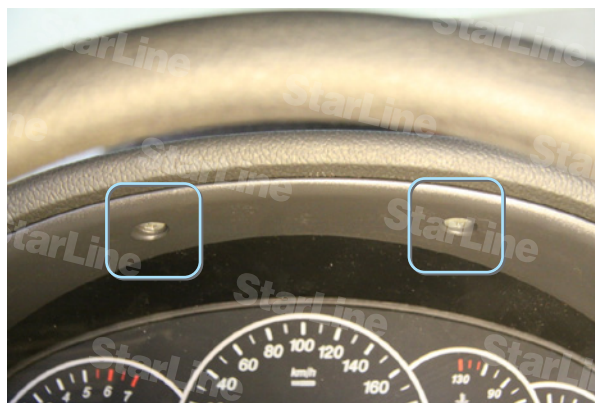

Фото 1.6. Крепление облицовки приборного щитка

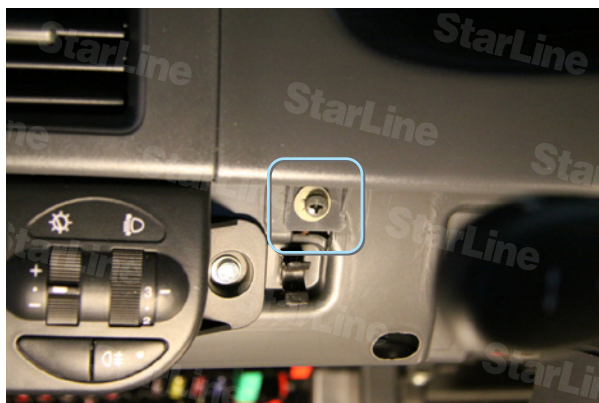

Фото 1.7. Крепление приборного щитка

**2.** Снимаем боковые накладки центрального тоннеля слева и справа (Фото 2.1 – 2.2).

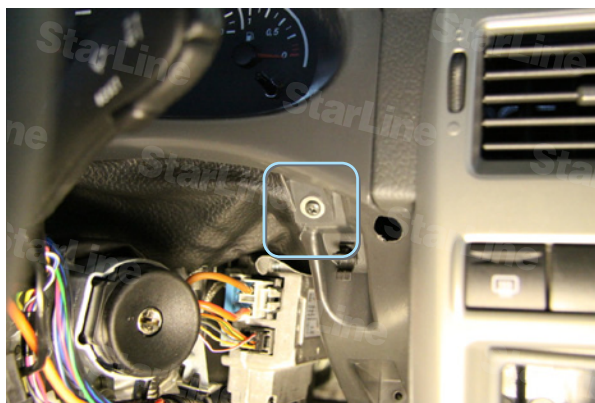

Фото 2.1. Крепление левой накладки

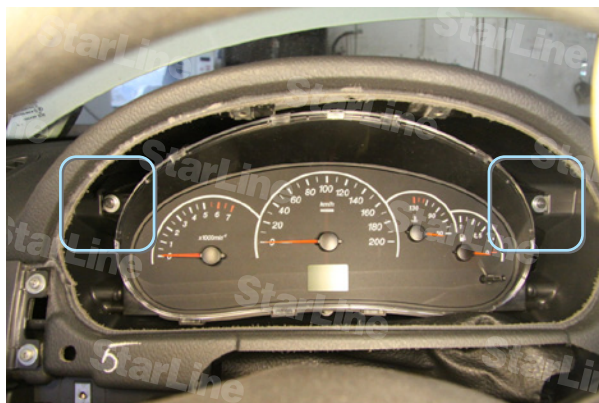

Фото 2.2. Крепление правой накладки

**3.** Откручиваем 2 гайки М6 и вынимаем блок управления стеклопакетом (БУС), (Фото 3.1 – 3.2).

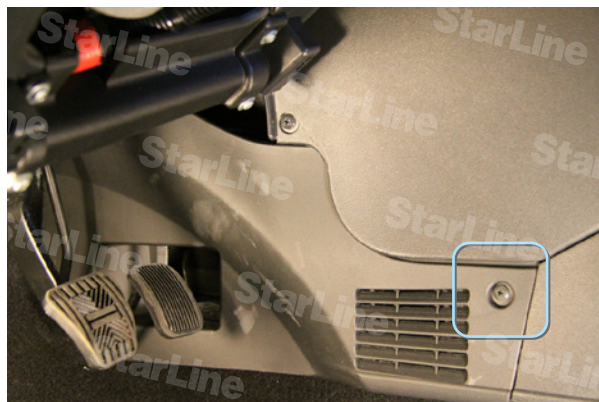

Фото 3.1. БУС и гайка крепления (с правой стороны аналогично)



Фото 3.2. БУС

**4.** Устанавливаем светодиод в левую стойку лобового стекла, датчик удара на кронштейн кузова, сервисную кнопку — в любое удобное место. Антенну приклеиваем либо на лобовое стекло, либо за приборным щитком (Фото 4.1 – 4.4).

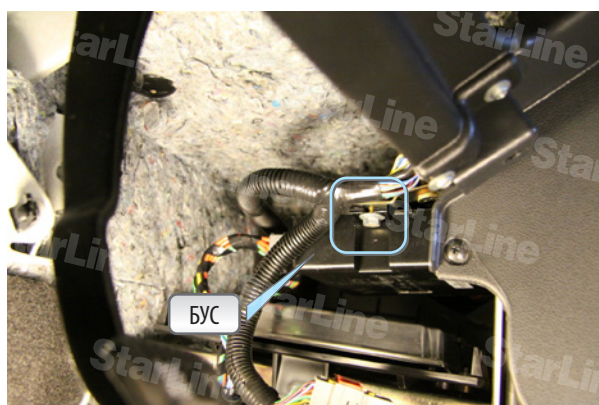

Фото 4.1. Светодиод

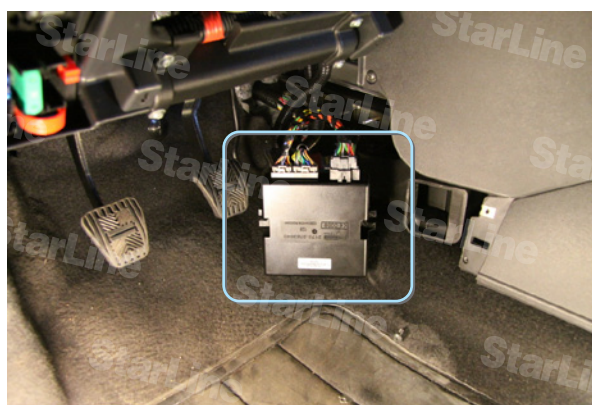

Фото 4.2. Датчик удара



Фото 4.3. Антенна на лобовом стекле

**5.** Устанавливаем под капотом сирену. Концевик капота используем штатный (Фото 5.1 – 5.6).

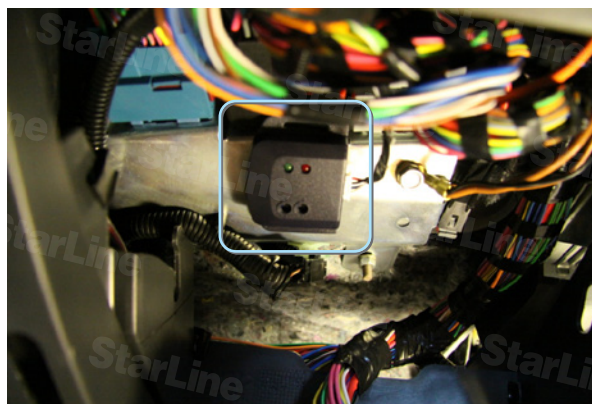

Фото 5.1. Сирена. Общий вид



Фото 5.2. Сирена. Крепление гайкой М6 и саморезом

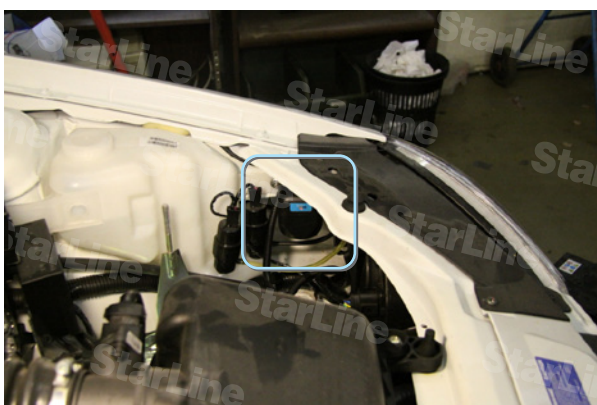

Фото 5.3. Штатный концевик

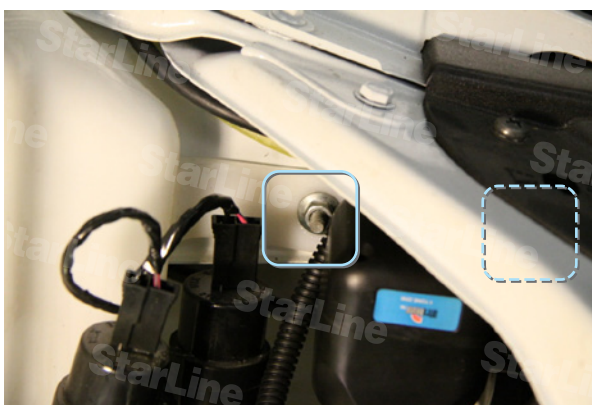

Фото 5.4. Провод концевика капота (бело-черный)

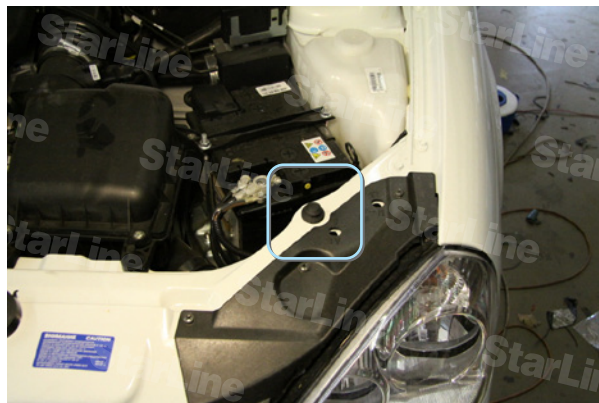

Фото 5.5. Датчик температуры

**6.** Провода в салон прокладываем через штатный уплотнитель в центре моторного щита (Фото 6).

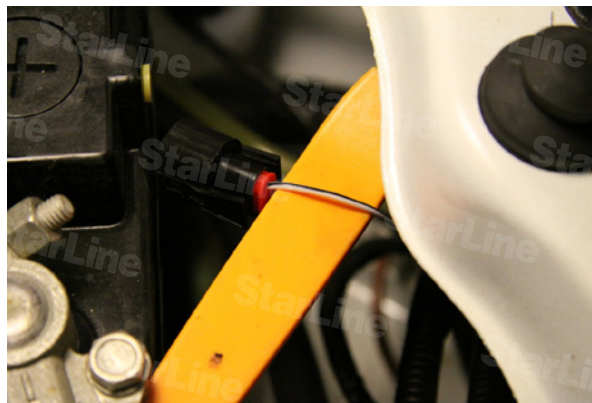

Фото 6. Штатный уплотнитель

**7.** Блок сигнализации прячем над левым воздуховодом (Фото 7).



Фото 7. Месторасположение блока сигнализации

**8.** Подключаем провод массы сигнализации (Фото 8).



Фото 8. Масса

**9.** В жгуте приборного щитка подключаем контроль работы двигателя (генератор) и контроль стояночного тормоза по схеме 1 (Фото 9.1 – 9.2).



Фото 9.1. Генератор (коричнево-белый)

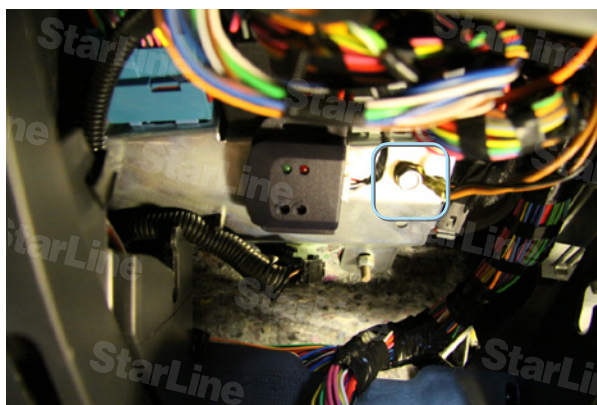

Фото 9.2. Стояночный тормоз (коричнево-синий)

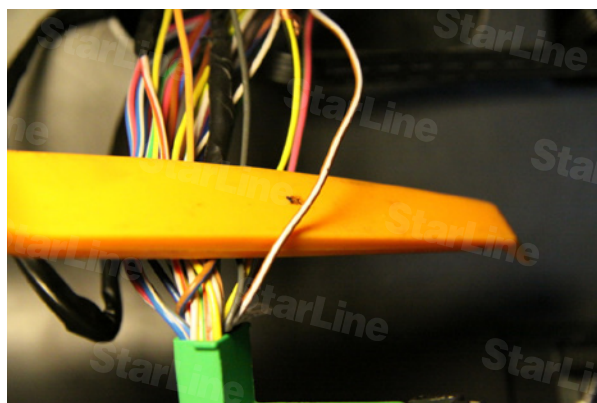

Схема 2

**10.** Большинство подключений делаем на БУС (Фото 10).

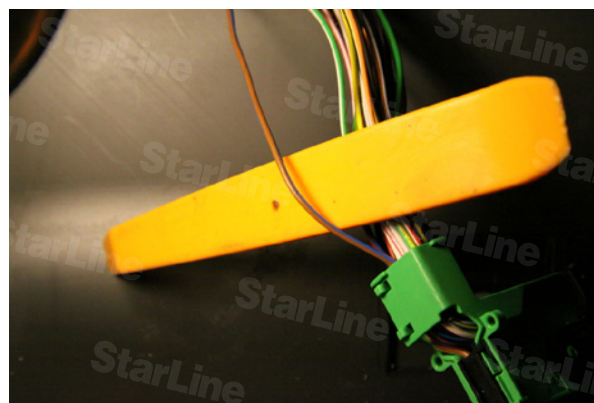

Фото 10. БУС. Нумерация разъемов соответствует заводской

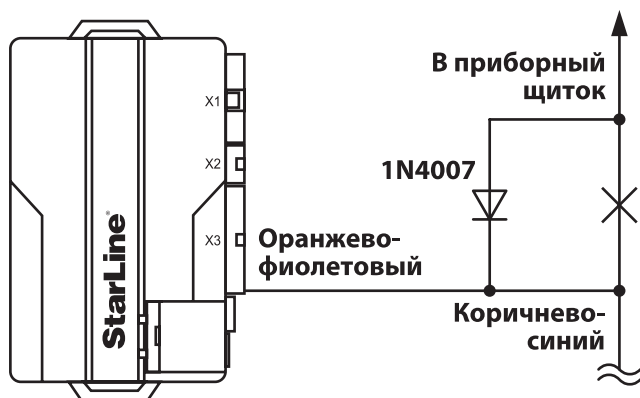

Нумерация контактов разъемов. Вид со стороны проводов

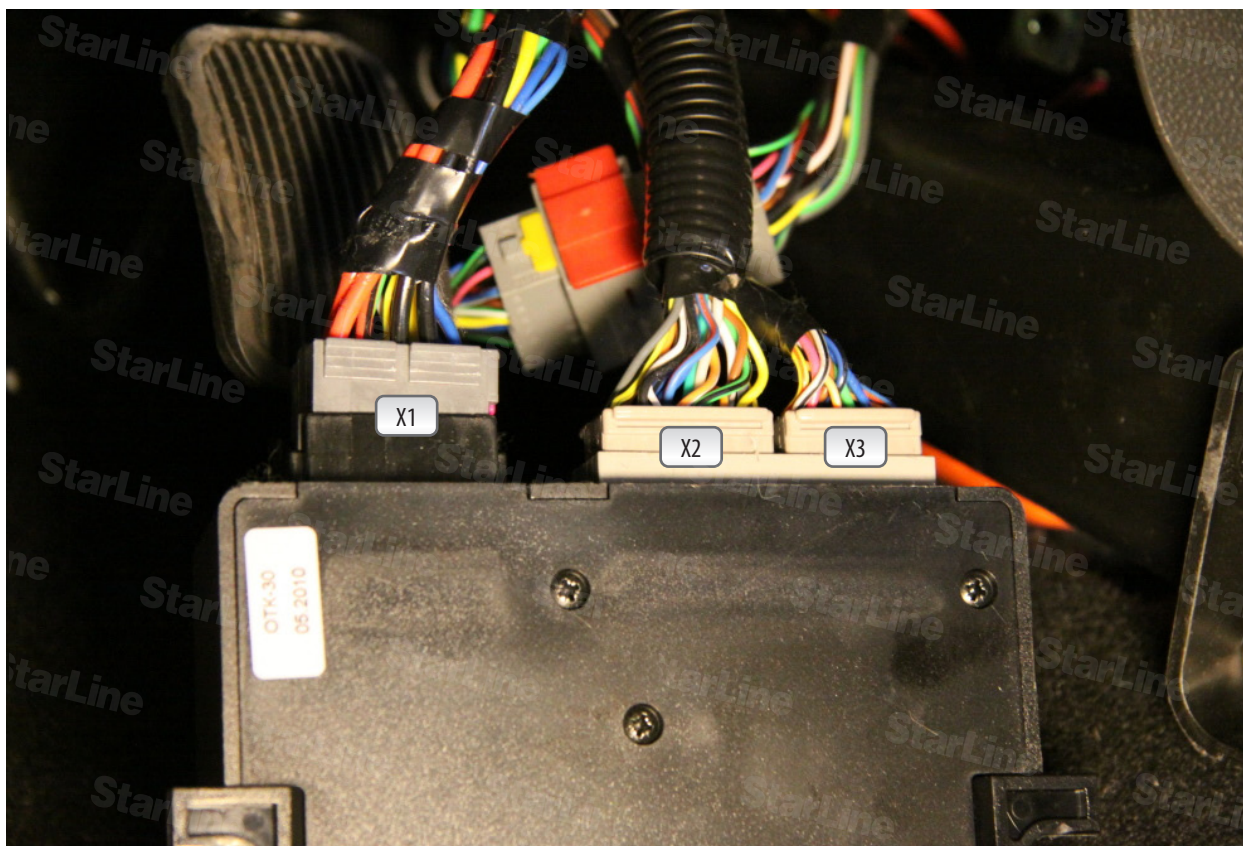
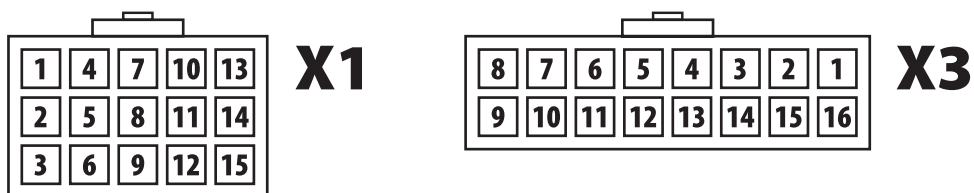

**11.** В разьеме X3 подключаем концевики дверей, багажника и слаботочное управление открытием багажника (Фото 11.1 – 11.3). Концевики дверей подключаем по схеме 2.



Фото 11.1. Концевики дверей (сине-черный, коричневый, серо-оранжевый)



Фото 11.2. Концевик багажника (желто-красный)

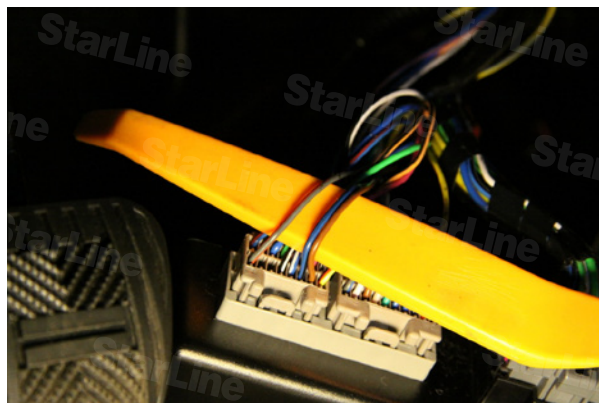

Фото 11.3. Открытие багажника (сине-красный)

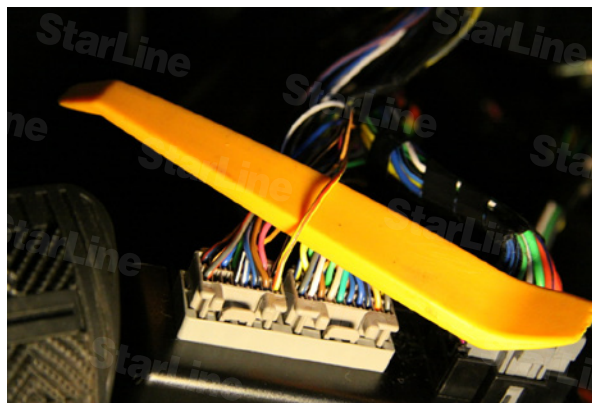

Схема 2

**12.** В блоке переключателей водительской двери подключаем управление центральным замком по схеме 3. В этом случае закрываться будут все двери, а открываться только водительская (Фото 12).

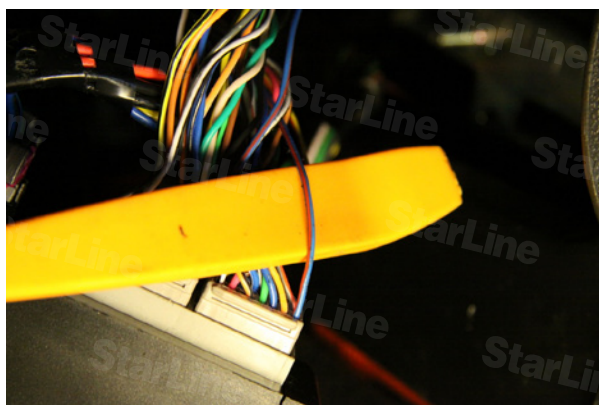

Фото 12. Управление ЦЗ (коричневый)

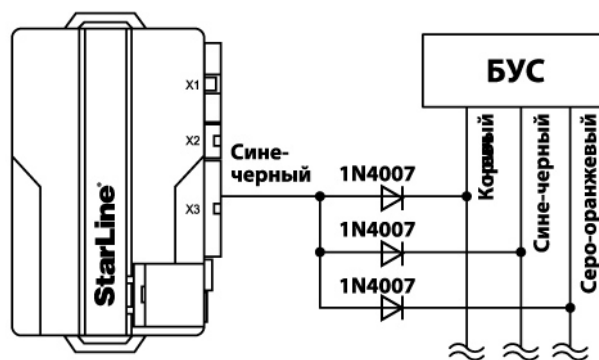

Схема 3

**13.** Для открытия остальных дверей подключаемся в разьеме X1 по схеме 4 (Фото 13.1 – 13.2).

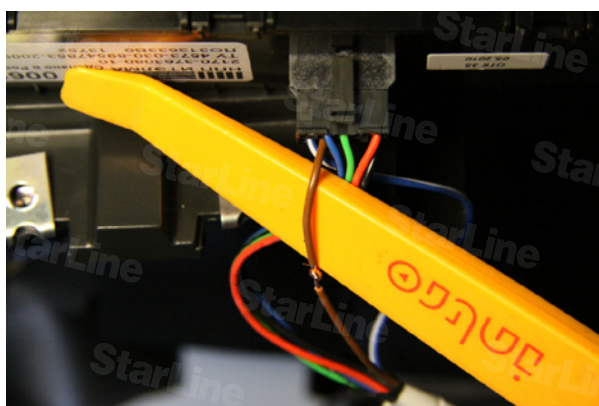

Фото 13.1. Силовой провод стеклоподъемников (зелено-черный)



Фото 13.2. Силовой провод дверей (красно-черный)

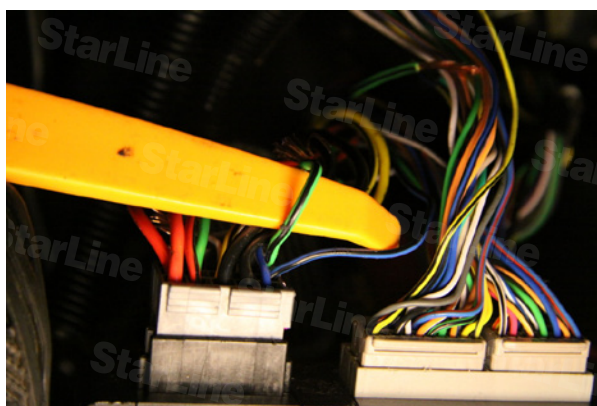

Схема 4

**14.** В разъеме X1 подключаем поворотники (Фото 14).

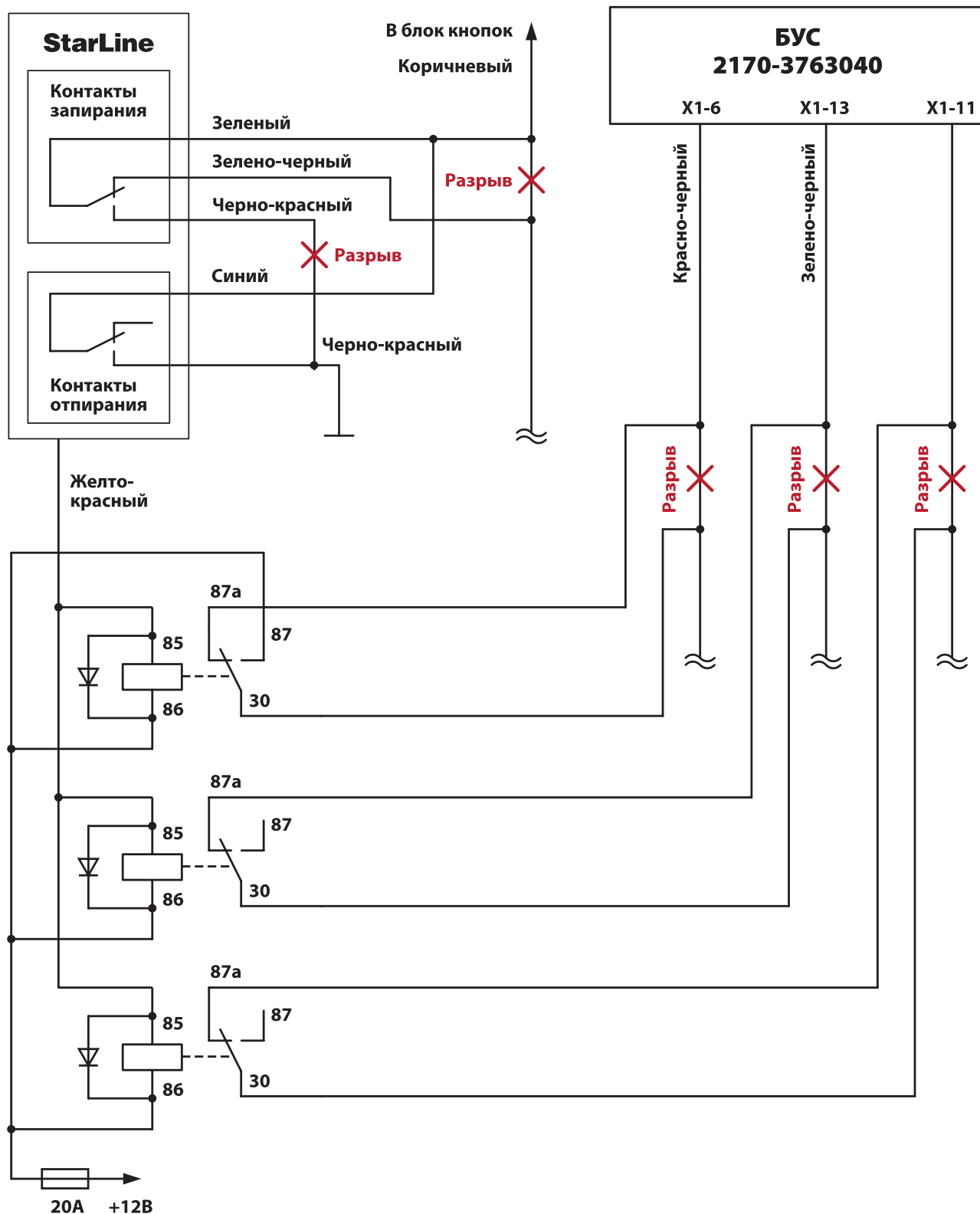

Фото 14. Поворотники (синий, сине-черный)

**15.** Модуль управления стеклоподъемниками подключаем в разрыв силовых проводов в разъеме X1 (Схема 5).

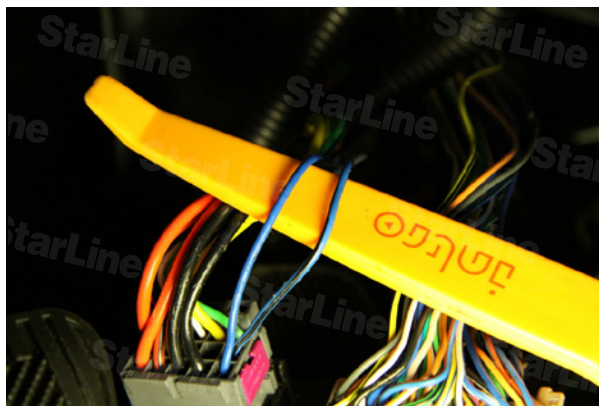

Схема 5

**Внимание! Импульс запуска модуля стеклоподъемников должен подаваться после импульса закрытия дверей!**

**16.** В жгуте замка зажигания подключаем зажигание, стартер и питание сигнализации. (Фото 16.1 – 16.3).

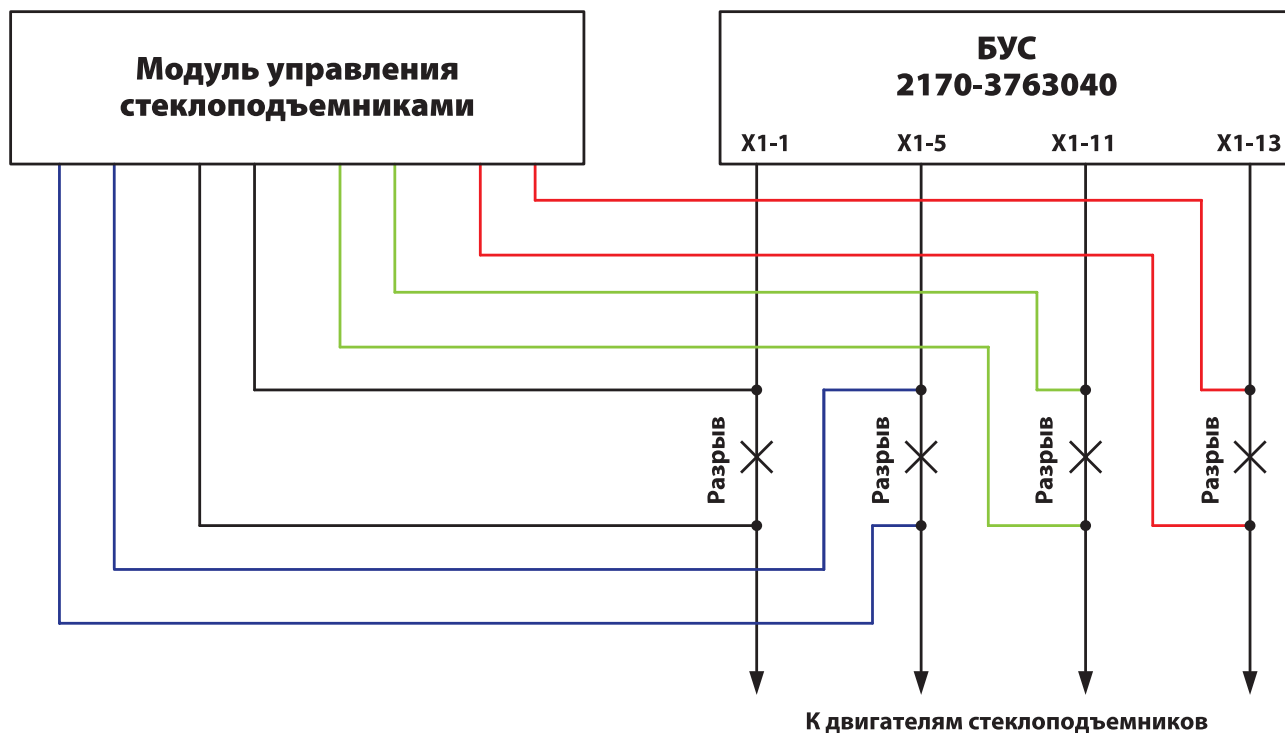

Фото 16.1. Зажигание (IGN сине-черный)



Фото 16.2. Стартер (ST красный)

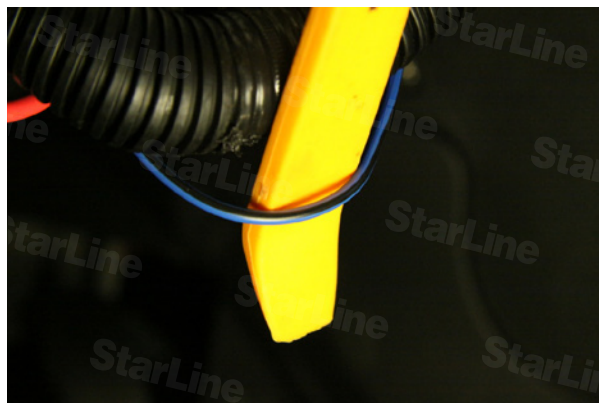

Фото 16.3. Постоянный плюс (коричневый)

**17.** Модуль обхода штатного иммобилайзера подключаем в разрыв любого из двух проводов штатной рамки в разьеме X2 (X2-4, X2-5), (Фото 17).



Фото 17. Провода рамки штатного иммобилайзера (белый, зеленый)







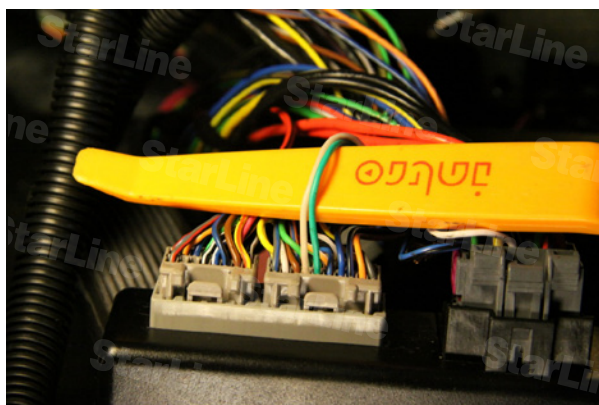





**18.** Настраиваем датчик удара и программируем параметры запуска двигателя (таблица 2 Инструкции по установке).

Программируемая функция	Значение функции
№ 7 (длительность прокрутки стартера)	3,6 сек
№ 9 (контроль работы двигателя)	Генератор +

**19.** Проверяем работу системы.

**20.** Сборка салона производится в обратной последовательности.



Необходимые цепи для работы системы		Полярность сигнала		Место расположения и подключения штатного провода (Фото)	Цвет штатного провода
		плюс	минус		
Концевые выключатели	Капот			Используется штатный (5.3 5.4)	Белый с черной полосой
	Багажник			Жгут БУС (11.2)	Желтый с красной полосой (X3-8)
	Водительская дверь			Жгут БУС (11.1)	Синий с черной полосой (X3-6)
	Передняя правая			Жгут БУС (11.1)	Коричневый (X3-7)
	Задние			Жгут БУС (11.1)	Серый с оранжевой полосой (X3-1)
Открытие багажника				Жгут БУС (11.3)	Синий с красной полосой (X3-9)
Стояночный тормоз				Разъем приборного щитка (9.2)	Коричневый с синей полосой
Замки	Закрытие	Схема 4, схема 5			
	Открытие				
Контроль за работой двигателя	Генератор			Разъем приборного щитка (9.1)	Коричневый с белой полосой
Световые сигналы	Поворотники			Жгут БУС (14)	Синий и синий с черной полосой (X1-15, X1-14)
Силовые цепи	Зажигание			Жгут замка зажигания (16.1)	Синий с черной полосой
	Стартер			Жгут замка зажигания (16.2)	Красный
	+12В			Жгут замка зажигания (16.3)	Коричневый
	Масса			Болт М6 на кронштейне кузова (8)	